

# polaris

since 1995

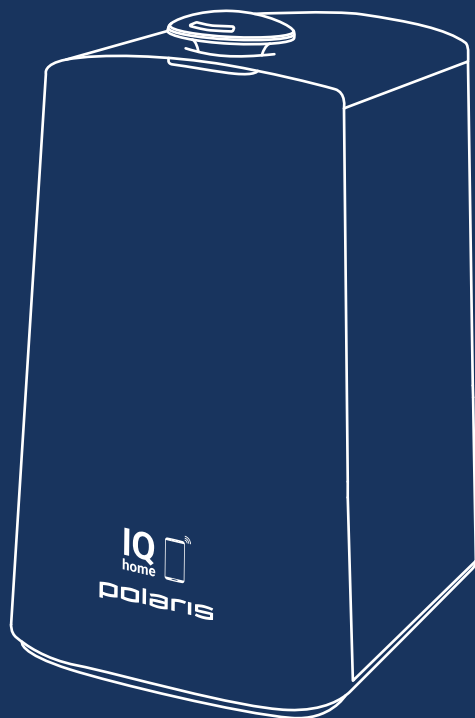

## **PUH 9009 WIFI IQ Home**

Руководство по эксплуатации / Гарантия  
Manual instruction / Guarantee

**Ультразвуковой увлажнитель воздуха  
POLARIS  
Модель PUH 9009 WIFI IQ Home**

**Руководство по эксплуатации**

Благодарим Вас за выбор продукции, выпускаемой под торговой маркой POLARIS. Наши изделия разработаны в соответствии с высокими требованиями качества, функциональности и дизайна. Мы уверены, что Вы будете довольны приобретением нового изделия нашей фирмы.

**Влажность воздуха** является одним из жизненно необходимых показателей для поддержания здоровья человека. Воздух всегда содержит водяной пар, его процент зависит от температуры окружающей среды. Чем выше температура, тем больше водяных паров содержится в воздухе. В современных железобетонных и кирпичных зданиях, особенно в зимнее время, наблюдается пониженный уровень влажности.

Перед началом эксплуатации прибора внимательно прочитайте данное руководство, в котором содержится важная информация, касающаяся Вашей безопасности, а также рекомендации по правильному использованию прибора и уходу за ним.

Сохраните руководство вместе с гарантийным талоном, кассовым чеком, по возможности, картонной коробкой и упаковочным материалом.

**Оглавление**

1. Общая информация.....	2
2. Функции и возможности увлажнителя .....	2
3. Общие указания по безопасности.....	3
4. Специальные указания по безопасности прибора .....	4
5. Комплектация.....	4
6. Описание прибора.....	4
7. Эксплуатация прибора.....	6
8. Настройка подключения WIFI.....	9
9. Неисправности и их устранение .....	13
10. Уход и обслуживание .....	14
11. Требования по утилизации .....	15
12. Технические характеристики.....	16
13. Информация о сертификации .....	16
14. Гарантийные обязательства .....	17

**1. Общая информация**

Настоящее руководство по эксплуатации предназначено для ознакомления с техническими данными, устройством, правилами эксплуатации и хранения увлажнителя воздуха ультразвукового POLARIS, модель PУН 9009 WIFI IQ Home (далее по тексту – прибор, увлажнитель).

**2. Функции и возможности увлажнителя**

1. **Функция Wi-Fi:** дистанционное управление прибором через мобильное приложение для IOS и Android.

2. Автоматическое отключение прибора при недостатке воды. Объем водяного бачка обеспечивает достаточно длительную работу увлажнителя. Если вы не заметили, что вода в бачке уже закончилась, то прибор отключается автоматически.
3. Прибор оснащен внешним гигрометром, что дает возможность улучшенного автоматического контроля оптимального уровня влажности в помещении.
4. Функция «Теплый пар».
5. Функция «Таймер». Данная функция позволяет установить таймер на время до 12 часов.
6. Функция «Ночной режим». Отключение подсветки, автоматический контроль уровня влажности в помещении.
7. Встроенный ионизатор насыщает воздух отрицательными ионами.
8. Фильтр для воды. Прибор оснащен высокоэффективным заменяемым фильтром с ионообменной смолой для удаления примесей и смягчения воды.
9. Возможность использования ароматических масел.
10. Напоминание об очистке рабочей базы.
11. Высокая эффективность при низком энергопотреблении.

### 3. Общие указания по безопасности

- Эксплуатация прибора должна производиться в соответствии с «Правилами технической эксплуатации электроустановок потребителей».
- Прибор предназначен исключительно для использования в быту.
- Прибор должен быть использован только по назначению.
- Каждый раз перед включением прибора осмотрите его. При наличии повреждений прибора и сетевого шнура ни в коем случае не включайте прибор в розетку.
- Внимание! Не используйте прибор вблизи ванн, раковин или других емкостей, заполненных водой.
- Ни в коем случае не погружайте прибор в воду или другие жидкости.
- Для дополнительной защиты целесообразно установить устройство защитного отключения (УЗО). Обратитесь за советом к квалифицированному специалисту.
- Включайте прибор только в источник переменного тока (~). Перед включением убедитесь, что прибор рассчитан на напряжение, используемое в сети.
- Любое ошибочное включение лишает Вас права на гарантийное обслуживание.
- Не пользуйтесь нестандартными источниками питания или устройствами подключения.
- Перед включением прибора в сеть убедитесь, что он находится в выключенном состоянии.
- Не используйте прибор вне помещений. Предохраняйте прибор от жары, прямых солнечных лучей, ударов об острые углы, влажности (ни в коем случае не погружайте прибор в воду). Не прикасайтесь к прибору влажными руками. При намокании прибора сразу отключите его от сети.
- По окончании эксплуатации, чистке или поломке прибора всегда отключайте его от сети.
- Данный прибор не предназначен для использования людьми (включая детей), у которых есть физические, нервные или психические отклонения, или недостаток опыта и знаний, за исключением случаев, когда за такими лицами осуществляется надзор или проводится их инструктирование относительно использования данного прибора лицом, отвечающим за их безопасность.  
Необходимо осуществлять надзор за детьми с целью недопущения их игр с прибором.
- Нельзя переносить прибор, держа его за сетевой шнур. Запрещается также отключать прибор от сети, держа его за сетевой шнур. При отключении прибора от сети держитесь за штепсельную вилку.
- После использования никогда не обматывайте сетевой шнур вокруг прибора, так как со временем это может привести к его излому. Всегда гладко расправляйте сетевой шнур на время хранения.
- Замену сетевого шнура могут осуществлять только квалифицированные специалисты - сотрудники сервисного центра. Неквалифицированный ремонт представляет прямую опасность для пользователя.

- Не производите ремонт прибора самостоятельно. Ремонт должен производиться только квалифицированными специалистами сервисного центра.
- Для ремонта прибора могут быть использованы только оригинальные запасные части.
- Никогда не дотрагивайтесь до воды, находящейся внутри прибора, во время его работы.

#### 4. Специальные указания по безопасности данного прибора

- Прибор предназначен только для бытового использования.
- Перед первым использованием выдержите прибор при комнатной температуре в течение 30 минут.
- Благоприятные условия работы увлажнителя: температура 5-40 °С, относительная влажность меньше 80%.
- Запрещается использовать прибор на неровных, неустойчивых поверхностях.
- При работе увлажнитель должен находиться на достаточном расстоянии от мебели и других предметов, во избежание их повреждения.
- Отключайте прибор от сети во время чистки, при заполнении бачка для воды.
- Избегайте контакта прибора с водой
- Отключайте прибор, когда бачок для воды пуст.
- Для заполнения прибора используйте только чистую холодную воду с температурой ниже 40°С (деминерализованную), не допускается добавление в воду ароматических добавок, масел и проч.

#### 5. Комплектация

- |   |         |
|---|---------|
| 1. Увлажнитель в сборе                      | – 1 шт. |
| 2. Руководство по эксплуатации              | – 1 шт. |
| 3. Кисточка для очистки известкового налета | – 1 шт. |
| 4. Гарантийный талон                        | – 1 шт. |
| 5. Пульт дистанционного управления          | – 1 шт. |

#### 6. Описание прибора

- 1- Диффузор для выхода пара
- 2- Съёмная верхняя крышка
- 3- Резервуар для воды
- 4- Фильтр
- 5- Крышка резервуара для воды
- 6- Нагревательный элемент
- 7- Излучатель
- 8- Шнур питания
- 9- Передняя панель прибора
- 10- Отсек для аромамасел

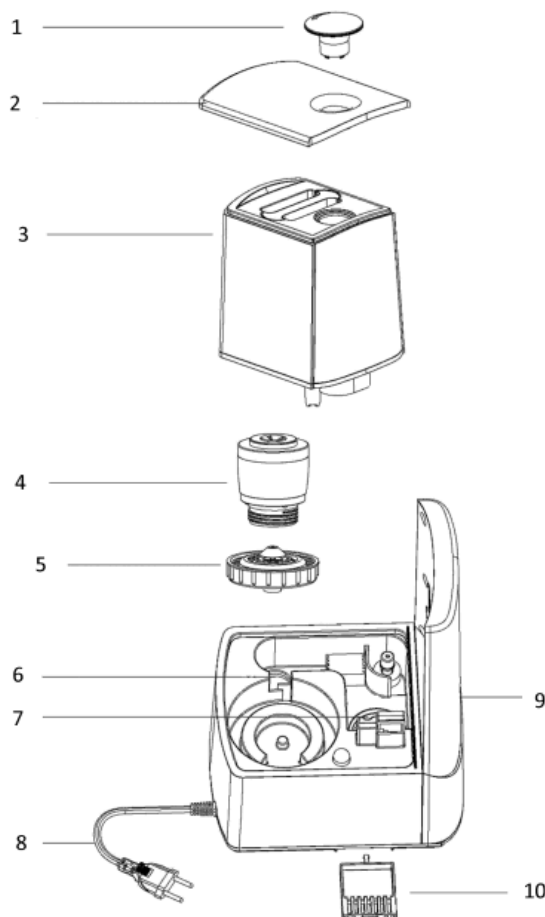

## Схема дисплея и сенсорной панели

### Обозначения на дисплее:

- 1 – значение температуры
- 1\* – уровень относительной влажности
- 2 – символ, обозначающий работу таймера
- 3 – символ, обозначающий наличие заданного пользователем уровня влажности
- 4 – символ работающей функции «Теплый пар»
- 5 – символ выбранного режима подачи пара (1-ый, 2-ой или 3-ий режим)
- 6 – символ, появляющийся на дисплее при недостаточном количестве воды в резервуаре
- 7 – символ работающей ионизации
- 8 – символ, появляющийся на дисплее при включении режима АВТО
- 9 – символ, обозначающий подключение к сети WIFI
- 10 – символ, обозначающий напоминание об очистке

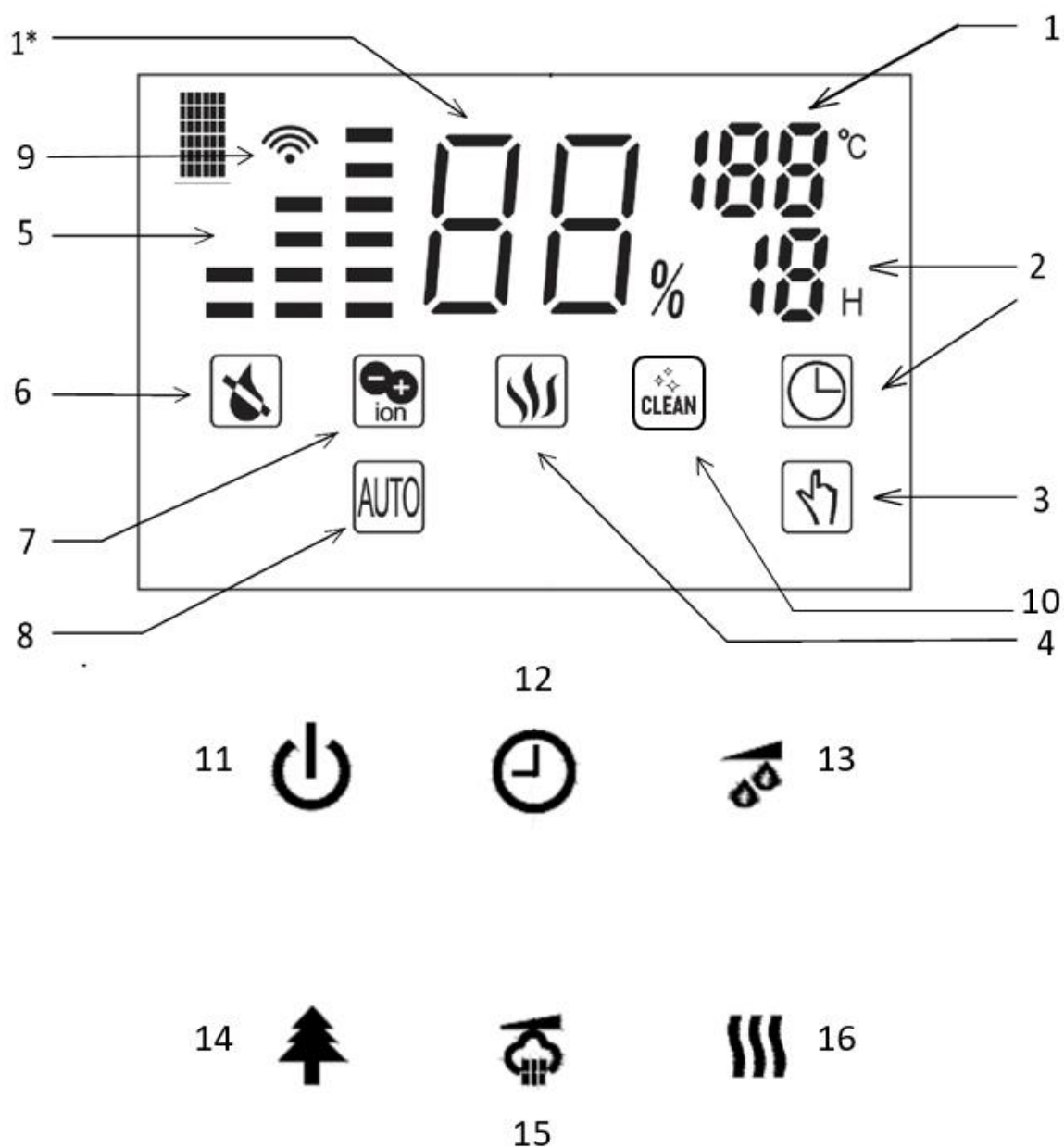

### **Кнопки сенсорной панели:**

- 11 – включение / выключение прибора
- 12 – включение / выключение таймера
- 13 – выбор значения влажности
- 14 – включение/ выключение ионизации
- 15 – выбор одного режима подачи пара (1-ый, 2-ой, 3-й уровень или режим АВТО)
- 16 – включение функции «Теплый пар»

**Схема расположения кнопок на пульте (значение кнопок соответствует значению кнопок на сенсорной панели прибора)**



## **7. Эксплуатация прибора**

### **Общая информация**

Относительная влажность - это количество водяных паров в воздухе, выраженное в процентах от максимального количества воды, которую воздух может удерживать при данной температуре. Обычно ее обозначают в % RH, например, 45% RH. Атмосферный воздух всегда содержит водяной пар, процент которого зависит от метеорологических условий. Чем выше температура, тем больше водяного пара содержит воздух. Таким образом, мы используем понятие «относительной влажности». Когда холодный воздух нагревается до комфортной температуры в зимний период, относительная доля водяного пара в воздухе падает, что означает падение относительной влажности воздуха. Для того, чтобы сохранить комфортную и здоровую окружающую среду в домашних условиях, нам нужно искусственно увеличивать содержание воды или водяного пара в воздухе, это и есть увлажнение воздуха.











### **Подготовка к работе**















- Перед первым включением оставьте прибор в помещении на 30 минут.
- Убедитесь в том, что полость для воды в основании прибора чистая, без налета и загрязнений.
- Снимите бачок для воды с основания увлажнителя, переверните его, открутите крышку бачка для воды в основании бачка. Заполните бачок через отверстие для воды, используя только холодную чистую воду, имеющую температуру не выше 40°C (предпочтительно деминерализованную). Убедитесь в том, что вода из бачка не течет.
- Закройте крышку, убедитесь в отсутствии течи воды через уплотнение крышки и установите бачок на основание увлажнителя. Дождитесь заполнения водой полости основания. При этом слышен характерный булькающий звук – это нормально.
- Установите диффузор для выхода пара в сборе со съемной верхней крышкой на резервуар для воды
- НИКОГДА НЕ ВКЛЮЧАЙТЕ ПРИБОР ПРИ ОТСУТСТВИИ ВОДЫ В БАЧКЕ.

## Эксплуатация прибора



- Включите прибор в электрическую сеть. Убедитесь, что вилка плотно вставлена в розетку. О том, что прибор работает, свидетельствует включение дисплея.
- Чтобы включить увлажнитель, нажмите кнопку POWER ( ВКЛЮЧЕНИЕ)  на панели управления. Включится подсветка бачка. На дисплее загорается символ, показывающий, что прибор работает в автоматическом режиме, автоматически выбирая уровень скорости подачи пара, обеспечивающий оптимальный режим влажности в помещении. Если влажность в помещении меньше, чем значения, соответствующие текущей температуре воздуха (см.таблицу ниже), прибор начинает работать в режиме повышенной скорости подачи пара. При достижении расчетных параметров влажности прибор переходит в спящий режим. Прибор проверяет соответствие уровней температуры и влажности каждые 15 минут.

Температура воздуха, °C	Влажность, %
≤19	70
20-21	65
22-23	60
24-25	55
26-27	50
28-29	40
30-32	35
33-36	30
≥37	25

- При касании символа MAX-MIN  отключается режим АВТО и устанавливается 1-я (затем 2-я и 3-я ) скорость подачи пара. Вы можете выбрать один из трех уровней скоростей подачи пара. При этом на дисплее появляется соответствующее количество полос: 1 полоса – низкая скорость, 2 полосы – средняя скорость, 3 полосы – высокая скорость увлажнения. Повторное касание символа устанавливает режим АВТО.
- При касании символа ANION ( ИОНИЗАЦИЯ) , начинает работать ионизатор. На дисплее загорится значок . При повторном касании символа  ионизатор прекращает свою работу.
- Долгое нажатие символа ANION  включает/выключает подсветку резервуара для воды и дисплея.
- После касания символа HEATING ( НАГРЕВ)  через 10-15 минут вода в полости основания прибора нагреется. Производство пара из подогретой воды улучшает растворимость пара в окружающем воздухе и уменьшает конденсацию воды из пара. На дисплее загорится символ . Повторное нажатие отключает функцию.
- Постоянная влажность: до касания символа HUMIDITY( ВЛАЖНОСТЬ)  на дисплее отображается значение текущего уровня влажности. Вы можете задать значение уровня влажности от 30%RH до 75%RH. Коснитесь символа , на дисплее появится значок . Последовательно касаясь данного символа, вы можете выбрать значение влажности от 30 % до 75 % с шагом 5 % При достижении значения СО (следующего за 75 %) прибор выходит из режима установки влажности с 3-секундной задержкой. При установке желаемого уровня влажности прибор запоминает его в течение 3 секунд, после чего на дисплее вновь отображается текущий уровень влажности. Установленный желаемый уровень влажности

- отобразится на дисплее при повторном нажатии символа . Если установленное желаемое значение влажности меньше, чем текущий уровень влажности в помещении, прибор переходит в спящий режим. Если заданное значение влажности больше текущего, включается функция увлажнения.
- Установка таймера отключения: до 12 ч. с шагом 1 час. При включенном приборе коснитесь символа TIMER ; на LED дисплее загорится значок , последовательным касанием символа TIMER выберите нужное значение от 1 до 12. Для отключения таймера выберите значение 00, следующее за значением 12. При касании символа таймера на дисплее будет отображаться время, оставшееся до отключения прибора. Если вы установили таймер на 12 часов, через час значок таймера покажет оставшееся время -11 часов. При нажатии символа  на дисплее отображается установленное время отключения , затем, после паузы, снова отображается основной экран. При необходимости переустановки времени отключения - коснитесь символа еще раз.
  - Для перевода работы увлажнителя в ночной режим необходимо коснуться и удерживать в течение 2-3 секунд символ HUMIDITY (ВЛАЖНОСТЬ) , на дисплее появится значок . Через 15 секунд, дисплей выключится и будет гореть только значок . При касании любого символа, дисплей снова будет активен. При условии, если в течение 15 секунд с дисплеем не будет произведено никаких операций, дисплей снова выключится. Для отключения ночного режима активируйте дисплей касанием любого символа, затем коснитесь и удерживайте в течение 2-3 секунд символ HUMIDITY (ВЛАЖНОСТЬ) , значок ночного режима  исчезнет.
  - Если во время работы в бачке закончится вода, на дисплее загорится индикатор недостатка воды в бачке .
  - В данном увлажнителе предусмотрен режим Child lock (защита от детей). При долгом нажатии символа MAX-MIN  на дисплее появляются буквы «CL» , через 3 секунды они исчезают, и увлажнитель показывает текущую влажность. При нажатии на любую их кнопок на увлажнителе или пульте буквы «CL»  снова появляются на экране, исчезают через 3 секунды, увлажнитель показывает текущую влажность. Для отключения режима Child lock (защита от детей) коснитесь и удерживайте в течение 3 секунд символ MAX-MIN .
  - На пульте дистанционного управления вышеуказанным функциям соответствуют соответствующие символы, за исключением подсветки корпуса. Функция подсветки не запускается при помощи пульта управления.
  - Все ручные установки сбрасываются при отключении прибора касанием сенсора ON/OFF, после повторного включения прибор начинает работу в автоматическом режиме.

## Напоминание об очистке рабочей базы

Необходимо не реже 1 раза в неделю сливать остаток воды из рабочей базы, аккуратно очищать рабочую базу изнутри. По достижении 160 часов непрерывной работы (суммарно) на дисплее загорится значок индикатора очистки  в качестве уведомления и через минуту погаснет. По достижении 168 часов непрерывной работы (суммарно) увлажнитель прекратит работу, на дисплее будет постоянно гореть значок индикатора очистки . Необходимо произвести очистку рабочей базы увлажнителя от налета и отложений в соответствии с указаниями в разделе 9 данной инструкции. Очистка может быть произведена в любое время между 160 и 168 часами



непрерывной работы, а также в любое время при необходимости. Счетчик рабочих часов обнулится, если вынуть штепсельную вилку из розетки, как рекомендовано делать при очистке рабочей базы увлажнителя. При включении увлажнителя в сеть после очистки значок индикатора погаснет, увлажнитель будет работать в обычном режиме, начнется отчет следующих 168 часов эксплуатации.

### Использование отсека для аромамасел

- A. Вытащите отсек для аромамасел (см. рисунок 1)
- B. Возьмите водорастворимое аромамасло и капните несколько капель на губку, находящуюся внутри отсека (см. рисунок 1)
- C. Вставьте отсек на место, задвинув его до легкого щелчка. После этого начнет происходить смешение паров аромамасла с водяным паром.
- D. Для прекращения ароматизации или при упаковке прибора для длительного хранения, тщательно промойте и высушите губку.



### Внимание:



- Запрещается ставить прибор на мокрую или влажную поверхность, опускать в воду или допускать попадание воды в места соприкосновения шнура питания и корпуса прибора
- Не перемещайте прибор при максимально заполненном водном резервуаре.

## 8. Настройка подключения WIFI

Загрузите и установите в Вашем мобильном устройстве (смартфоне или планшете, работающем на платформе IOS или Android) бесплатное мобильное приложение «POLARIS IQ HOME», которое (в зависимости от типа мобильного устройства) доступно для скачивания в App Store или Google Play.



- Включите увлажнитель в сеть.
- Откройте приложение POLARIS IQ HOME.
- На экране «Главная» нажмите кнопку «Добавить устройство».
- В списке «Все устройства» выберите увлажнитель (PUH-.....).

### Для мобильных устройств с операционной системой Android:



- Нажмите кнопку «Открыть настройки WIFI», чтобы открыть настройки WIFI на смартфоне.
- Подключите смартфон к сети WIFI, совпадающей с названием увлажнителя (PUH-.....).
- Вернитесь в приложение.
- На следующем экране Вас попросят провести сопряжение с Устройством:
  - Нажмите и удерживайте кнопку  ON/OFF на панели управления увлажнителя до звукового сигнала. В подтверждение на дисплее увлажнителя индикатор  WIFI начнет мигать.
  - Затем в приложении нажмите кнопку «Продолжить».

- Укажите название и пароль WIFI сети, на которую Вы хотите настроить Устройство, и нажмите «Подключить».
- Подождите, пока процедура конфигурации завершится.



### **Сопряжение ранее сконфигурированного устройства:**

- Экран «Дом»: нажмите кнопку «Добавить устройство».
- В списке «В сети» выберите увлажнитель (PUN-.....). Если устройства нет в сети, убедитесь, что у Вас подключена WIFI сеть, на которую сконфигурировано устройство.
- На следующем экране вас попросят провести сопряжение с Устройством:
- Зажмите и удерживайте кнопку  ON/OFF до звукового сигнала (индикатор  WIFI начнет мигать).
- Затем в приложении нажмите кнопку «Продолжить».



### **Переконфигурация устройства на другую WIFI сеть (режим диагностики):**

- Нажмите и удерживайте кнопки  ON/OFF до двух звуковых сигналов.
- Экран «Дом»: нажмите кнопку «Добавить устройство».
- В списке «Все устройства» выберите увлажнитель (PUN-.....).
- Нажмите кнопку «Открыть настройки», чтобы открыть настройки WIFI на телефоне
- Подключите телефон к сети (PUN-.....).
- Вернитесь в приложение.
- На следующем экране Вас попросят провести сопряжение с Устройством:
  - Нажмите и удерживайте кнопки  ON/OFF до звукового сигнала (индикатор  WIFI начнет мигать).
  - Затем в приложении нажмите кнопку «Продолжить».
- В открывшемся экране выберите желаемое действие: «Оставить конфигурацию и продолжить» - в таком случае увлажнитель останется сконфигурирован на текущую сеть WIFI, но Ваш телефон сможет управлять им через сеть интернет, либо «Переконфигурировать устройство» - в таком случае Вам будет предложено переконфигурировать устройство на новую сеть WIFI.
  - Если Вы выбрали «переконфигурировать устройство», укажите название и пароль WIFI сети, на которую вы хотите настроить устройство, и нажмите «Подключить».
- Подождите, пока процедура конфигурации завершится.



### **Для мобильных устройств с операционной системой IOS:**

- Нажмите кнопку «Продолжить», в появившемся окне разрешите смартфону подключиться к сети WIFI «PUN-.....».
- На следующем экране Вас попросят провести сопряжение с Устройством:
  - Нажмите и удерживайте кнопку  ON/OFF на панели управления увлажнителя до звукового сигнала. В подтверждение на дисплее увлажнителя индикатор  WIFI начнет мигать.
  - Затем в приложении нажмите кнопку «Продолжить».
- Укажите название и пароль WIFI сети, на которую вы хотите настроить Устройство, и нажмите «Подключить».



### Сопряжение ранее сконфигурированного устройства:

- Экран «Дом»: нажмите кнопку «Добавить устройство».
- В списке «В сети» выберите увлажнитель (PUN-.....). Если устройства нет в сети, убедитесь, что у Вас подключена WIFI сеть, на которую сконфигурировано устройство.
- На следующем экране вас попросят провести сопряжение с Устройством:
- Зажмите и удерживайте кнопку  ON/OFF до звукового сигнала (индикатор  WIFI начнет мигать).
- Затем в приложении нажмите кнопку «Продолжить»

### Переконфигурация устройства на другую WIFI сеть (режим диагностики):

- Нажмите и удерживайте кнопки  ON/OFF до двух звуковых сигналов.
- Экран «Дом»: нажмите кнопку «Добавить устройство».
- В списке «Все устройства» выберите увлажнитель (PUN-.....). Нажмите «Продолжить».
- В приложении появится запрос на подключение к сети WIFI “PUN-.....”, нажмите «Подключить»
- На следующем экране вас попросят провести сопряжение с Устройством:
  1. Нажмите и удерживайте кнопки  ON/OFF до звукового сигнала (индикатор  WIFI начнет мигать).
  2. Затем в приложении нажмите кнопку «Продолжить».
- В открывшемся экране выберите желаемое действие: «Оставить конфигурацию и продолжить» - в таком случае увлажнитель останется сконфигурирован на текущую сеть WIFI, но Ваш телефон сможет управлять им через сеть интернет, либо «Переконфигурировать устройство» - в таком случае Вам будет предложено переконфигурировать устройство на новую сеть WIFI.
  - Если Вы выбрали «переконфигурировать устройство», укажите название и пароль WIFI сети, на которую вы хотите настроить устройство, и нажмите «Подключить».
- Подождите, пока процедура конфигурации завершится.

### Возврат подключения к заводским установкам.

- Переведите увлажнитель в выключенное состояние нажатием кнопки  ON/OFF (Кнопка ON/OFF должна загореться красным светом).
- Нажмите и удерживайте кнопку  ON/OFF до трех звуковых сигналов. В подтверждение на дисплее увлажнителя индикатор  WIFI должен пропасть.

### Дополнительные функции приложения

1. **Панель быстрого запуска:** на странице прибора в приложении внизу есть панель с четырьмя ячейками для быстрого запуска выбранных программ и режимов. Для помещения в эту панель любого понравившегося Вам режима просто зажмите его кнопку и перетащите на панель, не отпуская пальца.
2. **Контроль прав доступа к прибору:** для активации контроля прав Вам необходимо зайти на страницу устройства в приложении, нажать в правом верхнем углу символ настройки («звездочка»), выбрать пункт «Контроль прав» и перевести выключатель «Включить контроль прав» в положение «Включено». После этого Вы автоматически становитесь администратором устройства с полными правами доступа к нему, все остальные пользователи получают уровень доступа «Просмотр». Вы можете определить персональный уровень доступа для каждого пользователя. Все новые пользователи, которые будут подключаться к прибору уже после того, как Вы активировали на нем функцию контроля прав, будут получать уровень доступа

«Просмотр» и не смогут управлять прибором до тех пор, пока Вы или другой администратор прибора не дадите этому пользователю соответствующие права на управление.

**3. Возможность поделиться устройством:** Вы можете просто поделиться управлением своего устройства с любым человеком, у кого установлено приложение Polaris IQ Home. Для этого Вам необходимо зайти на страницу устройства в приложении, нажать в правом верхнем углу символ настройки («звездочка»), выбрать пункт «Контроль прав» и нажать на символ «Поделиться» в правом верхнем углу.. После этого вы увидите на экране QR код данного устройства.

Для того, чтобы принимающая сторона могла просканировать данный QR код, ей необходимо на главном экране приложения нажать кнопку «Новое устройство» и в появившемся окне нажать на пиктограмму сканера в правом верхнем углу. Затем необходимо направить камеру телефона на предоставленный передающей стороной QR код и следовать подсказкам системы.

QR код можно передавать любым удобным способом: почта, мессенджеры, социальные сети. QR код прибора остается неизменным до момента активации режима Reset на приборе. После Reset старый QR код более не действителен.

**4. Мониторинг состояния подключения:** нажав в настройках прибора на соответствующую кнопку, можно оценить качество подключения на всех участках сети и запустить универсальный помощник для получения рекомендаций и проведения дополнительных настроек.

**5. Связь со службой поддержки:** необходимо пройти «Профиль/Поддержка/обратная связь» и оставить свое сообщение.

Проблема	Причина	Способ устранения
Устройству не удается подключиться к WIFI роутеру	1. В процессе подключения происходит сбой	<p>a. Убедитесь в том, что Ваш прибор поддерживается в приложении: на главном меню приложения нажмите кнопку «Добавить устройство» и разверните список «Все устройства»;</p> <p>b. Убедитесь в том, что Ваш роутер работает на частоте 2,4 МГц. Для настройки роутера обратитесь к инструкции к Вашему роутеру;</p> <p>c. Убедитесь в том, что Ваш роутер не накладывает дополнительных ограничений на входящие подключения (например, подключение только указанных MAC-адресов). Для настройки роутера обратитесь к инструкции к Вашему роутеру.</p> <p>d. Убедитесь в том, что у Вас установлена последняя версия программы;</p> <p>e. Выгрузите программу из памяти телефона и запустите еще раз: откройте список открытых приложений в телефоне и смахните вверх запущенное окно программы Polaris IQHome, затем заново запустите программу и повторите процесс подключения;</p> <p>f. Активируйте режим диагностики прибора – обратитесь к разделу «Настройка подключения» в Инструкции пользователя;</p> <p>g. Проведите сброс настроек прибора (Reset) - обратитесь к разделу «Настройка подключения» в Инструкции пользователя;</p>
	2. Подключение проведено успешно, прибор появился в списке приборов в приложении, но управление им недоступно.	Убедитесь в том, что Ваш телефон произвел обратное переподключение на WIFI сеть. Для этого откройте раздел WIFI настроек телефона и в случае необходимости подключитесь к Вашей сети WIFI вручную.

	3. Прибор был успешно подключен, но неожиданно перестал реагировать на команды из приложения.	Зайдите на страницу прибора и в правом верхнем углу нажмите звездочку. Далее в разделе «Диагностика соединения» ознакомьтесь с диаграммой диагностики. Нажмите на восклицательный знак рядом с красным участком сети и следуйте инструкциям интерактивного помощника.
Прибор не реагирует на нажатие кнопок на панели прибора	Включена функция защиты от случайного нажатия («защита от детей»)	Выключите защиту в приложении, либо с панели прибора
Не нашли ответа на Вашу проблему? Ознакомьтесь с дополнительной информацией или свяжитесь со службой поддержки в разделе "Умный дом" на нашем сайте.		

### Функционал увлажнителя в мобильном приложении

Дистанционное управление через мобильное приложение для IOS/Android:

1. Включение/выключение;
2. Установка режима работы:
  - a. Автоматический;
  - b. НОЧНОЙ
  - c. Функция поддержания уровня влажности;
  - d. Выбор скорости подачи пара (3 скорости).
3. Индикация влажности и температуры;
4. Включение/выключение подсветки;
5. Таймер автоматического отключения до 12 часов;
6. Отключение звука;
7. Сигнализация о недостаточности воды;
8. Возможность создания персональных режимов работы;
9. Счетчики часов расходных материалов: фильтра для воды остатка времени до очистки бака. По прошествии определенного времени, приложение выдаст соответствующее уведомление. Для сброса счетчиков необходимо пройти в меню «Расходные материалы» и нажать кнопку «Заменить» под необходимым счетчиком.

### 9. Неисправности и их устранение

Неисправность	Причина	Устранение неисправности
Жидкокристаллический дисплей не горит. Пар не появляется.	Прибор не подсоединен к сети.	Подсоедините прибор к сети.
	Нет напряжения в сети.	Проверьте напряжение в сети.
Жидкокристаллический дисплей горит, но пар не появляется.	Крышка бачка неплотно закручена.	Плотно закрутить крышку бачка.
	Бачок для воды пуст.	Заполнить бачок водой.
Жидкокристаллический дисплей горит, прибор не работает	Слишком много воды в полости для воды в основании прибора.	Снимите резервуар для воды с основания, вылейте лишнюю воду из основания.

Неприятные запахи при включении.	Прибор еще новый.	Оставьте бачок в открытом виде на 12 часов для проветривания.
	Вода грязная или застоявшаяся.	Очистите бачок, наполните его чистой водой.
Слишком маленький объем выходящего пара.	Излучатель загрязнен.	Очистите излучатель.
	Вода грязная или застоявшаяся.	Очистите бачок, наполните его чистой холодной водой.
Необычные звуки	Бачок установлен на основание увлажнителя в неустойчивом положении.	Установите бачок до устойчивого положения.
	Недостаточно воды в резервуаре, что приводит к резонированию и посторонним шумам	Заполните бачок водой.
Пар выходит не из сопла для выхода пара, а рядом с ним	Есть щель между диффузором и корпусом бачка	Погрузите диффузор в воду на какое-то время, а затем закрепите его в углублении на бачке

## 10. Уход и обслуживание

Со временем использования увлажнителя воздуха, на внутренних деталях прибора может образовываться известковый налет. Кроме того, в результате застоя воды внутренние элементы прибора могут загрязниться, а также появиться неприятные запахи. Поэтому регулярный уход за прибором и его очистка – это условие его бесперебойной эксплуатации в соответствии с санитарными нормами. Рекомендуемые интервалы чистки и ухода зависят от качества воздуха, а также от фактической продолжительности эксплуатации.

Для наружной очистки используйте мягкую, влажную салфетку.

**! Перед каждой чисткой вынимайте штепсельную вилку из розетки.**

Обращаем Ваше внимание на то, что любой увлажнитель является прибором чувствительным к качеству используемой воды, наличию в ней посторонних примесей, образованию отложений из-за ненадлежащего ухода за прибором.

При использовании жесткой воды (например, из водопровода) возможно образование пены на преобразователе, а также белого налета, который может оседать на окружающих предметах и мебели.

**Для бесперебойной работы увлажнителя мы рекомендуем:**

- 1) Использовать фильтрованную деминерализованную воду
- 2) Ежедневно менять воду в резервуаре для воды и ополаскивать его внутри проточной водой
- 3) Производить очистку увлажнителя не реже 1 раза в неделю. При использовании нефильтрованной воды из водопровода очищать увлажнитель необходимо чаще.

**Правила ухода за резервуаром:**

- 1) Не реже 1 раза в неделю мыть резервуар в теплой воде с добавлением мягких моющих средств (для посуды, например) без использования абразивных губок. По окончании очистки, перевернуть резервуар и промыть его со стороны дна под струей воды, нажимая на клапан подачи как указано на рисунке:
- 2) Ежедневно менять воду в резервуаре для воды и ополаскивать его внутри проточной водой.
- 3) Производить очистку увлажнителя не реже 1 раза в неделю. При использовании нефильтрованной воды из водопровода очищать увлажнитель необходимо чаще.

### **Очистка резервуара от налета и отложений:**

При сильных загрязнениях для очистки резервуара от налета можно использовать раствор лимонной кислоты или слабый раствор столового уксуса:

- Извлеките резервуар из увлажнителя;
- Смешайте 25 гр. лимонной кислоты с 0,5 л. теплой воды;
- Или разведите 2/3 части воды и 1/3 части 6%-9% столового уксуса;
- Залейте полученный раствор в водный резервуар;
- Оставьте на 15 мин., затем слейте раствор из резервуара;
- Ополосните резервуар холодной водой несколько раз;
- При необходимости повторите очистку;
- Протрите резервуар насухо.

### **Очистка рабочей базы от налета и отложений**

Основным компонентом рабочей базы является ультразвуковой излучатель с мембраной, генерирующий парообразование. При образовании загрязнений, налета и отложений на мембране излучателя прибора:

- Залейте в рабочую базу 200-250 мл одного из растворов для очистки резервуара (раствор лимонной кислоты или слабый раствор столового уксуса), подождите 15 мин, а затем вычистите все кисточкой (может не входить в комплект).
- После обработки раствором протрите все влажной тканью.
- Не используйте твердые или острые предметы для очистки мембраны излучателя.
- Избегайте попадания воды внутрь скрытых полостей корпуса рабочей базы прибора, в которых располагаются электронные компоненты управления.

### **Замена фильтра:**

Срок службы фильтра с ионообменной смолой -3 месяца. Для эффективной очистки воды рекомендуем Вам заменить фильтр на новый по истечении данного периода.

### **Внимание!**

Доводим до Вашего сведения, что несоблюдение правил эксплуатации и регулярного ухода за увлажнителем, в случае неисправности может повлечь за собой прекращение гарантийных обязательств производителя.

### **Хранение**

Электроприборы хранятся в закрытом сухом и чистом помещении при температуре окружающего воздуха не выше плюс 40°C и относительной влажности не выше 70% и отсутствии в окружающей среде пыли, кислотных и других паров, отрицательно влияющих на материалы электроприборов.

### **Транспортировка**

Электроприборы транспортируют всеми видами транспорта в соответствии с правилами перевозки грузов, действующими на транспорте конкретного вида. При перевозке прибора используйте оригинальную заводскую упаковку. Транспортирование приборов должно исключать возможность непосредственного воздействия на них атмосферных осадков и агрессивных сред.

**Примечание:** По окончании срока эксплуатации, не выбрасывайте электроприбор вместе с обычными бытовыми отходами, передайте его в официальный пункт сбора на утилизацию. Таким образом, Вы поможете сохранить окружающую среду.

## **11. Требования по утилизации**

Отходы, образующиеся при утилизации изделий, подлежат обязательному сбору с последующей утилизацией в установленном порядке и в соответствии с действующими требованиями и нормами отраслевой нормативной документации, в том числе в соответствии с СанПиН 2.1.7.1322-03

«Гигиенические требования к размещению и обезвреживанию отходов производства и потребления.»

## 12. Технические данные

Напряжение: 220-240 В  
Частота: ~50/60 Гц  
Мощность увлажнения: 30 Вт  
Мощность нагрева: 80 Вт  
Общая мощность: 110 Вт  
Объем бачка для воды: 5 литров  
Средний расход воды: 450 мл/ч  
Класс защиты – II

**Примечание:** Вследствие постоянного процесса внесения изменений и улучшений, между инструкцией и изделием могут наблюдаться некоторые различия. Производитель надеется, что пользователь обратит на это внимание.

## 13. Информация о сертификации

Продукция прошла процедуру подтверждения соответствия требованиям ТР ТС 004/2011 «О безопасности низковольтного оборудования», а также ТР ТС 020/2011 «Электромагнитная совместимость технических средств» и маркируется единым знаком обращения продукции на рынке государств-членов Таможенного Союза.

Информацию о номере сертификата/декларации соответствия и сроке его действия Вы можете получить в месте приобретения изделия POLARIS или у Уполномоченного представителя изготовителя.



Срок службы изделия: 5 года  
Срок гарантии на изделие: 3 год со дня покупки

Дата изготовления указана на паспортной идентификационной табличке, находящейся на задней стенке изделия

**Правила реализации не установлены.**

### Изготовитель:

POLARIS CORPORATION LIMITED  
Unit 1801, 18/F, Jubilee Centre, 46 Gloucester Road, Wanchai, Hong Kong  
at factory FOSHAN SAMYOO ELECTRONIC CO., LTD  
528322, Jiangcun Industrial Zone, Leliu Town, Shunde, Foshan, Guangdong, China

Поларис Корпорейшн Лимитед  
Блок 1801, 18/Ф, Джубили Сентр, 46 Глостер Роуд, Ванчай, Гонконг  
на заводе ФОШАН САМЬО ЭЛЕКТРОНИК КО., ЛТД  
528322, Промышленная зона Цзяньгун, город Лелью, округ Шунде, Фошан, Гуандун, Китай  
**Произведено в Китае.**

### Импортер и Уполномоченный представитель изготовителя в РФ и государствах-членах Таможенного Союза:

ООО "Континент", Россия, 115419, г.Москва, улица Орджоникидзе, д. 11,  
строение 3, этаж 4 помещение I комната 13.  
Телефон единой справочной службы: 8 800-700- 95-21



## ГАРАНТИЙНОЕ ОБЯЗАТЕЛЬСТВО

Изделие: **Ультразвуковой увлажнитель воздуха**

Модель: **PUN 9009 WIFI IQ Home**

Настоящая гарантия действует в течение 36 месяцев с подтвержденной даты приобретения изделия и подразумевает гарантийное обслуживание изделия в соответствии с Законами Государств – членов Таможенного Союза «О защите прав потребителей».

1. Гарантийные обязательства изготовителя распространяются на все модели, выпускаемые под торговой маркой «POLARIS» и приобретенные у уполномоченных изготовителем продавцов, в странах, где предоставляется гарантийное обслуживание (независимо от места покупки).
2. Изделие должно использоваться в строгом соответствии с руководством по эксплуатации и соблюдением правил и требований по безопасности.
3. Настоящая гарантия не распространяется на недостатки, возникшие после передачи товара потребителю вследствие:
  - Химического, механического или иного воздействия, попадания посторонних предметов, жидкостей, насекомых и продуктов их жизнедеятельности внутрь изделия;
  - Неправильной эксплуатации, заключающейся в использовании изделия не по его прямому назначению, а также установки и эксплуатации изделия с нарушением требований Руководства по эксплуатации и правил техники безопасности;
  - Использования изделия в целях, для которых оно не предназначено;
  - Нормальной эксплуатации, а также естественного износа, не влияющие на функциональные свойства: механические повреждения внешней или внутренней поверхности (вмятины, царапины, потертости), естественные изменения цвета металла, в т.ч. появление радужных и темных пятен, а также - коррозии на металле в местах повреждения покрытия и непокрытых участках металла;
  - Износа деталей отделки, ламп, батарей, защитных экранов, накопителей мусора, ремней, щеток и иных деталей с ограниченным сроком использования;
  - Ремонта изделия, произведенного лицами или организациями, не являющимися Авторизованными сервисными центрами\*;
  - Повреждений изделия при транспортировке, некорректного его использования, а также в связи с непредусмотренными конструкцией изделия модификациями или самостоятельным ремонтом.
4. Изготовитель не несет гарантийные обязательства, если на изделии отсутствует паспортная идентификационная табличка, либо данные в ней стерты или исправлены.
5. Настоящая гарантия действительна только для изделий, используемых для личных бытовых нужд, и не распространяется на изделия, которые используются для коммерческих, промышленных или профессиональных целей.
6. Настоящая гарантия не распространяется вследствие износа деталей отделки, насадок и аксессуаров, ламп, батарей, защитных экранов, фильтров, накопителей мусора, уплотнительных элементов, ремней, щеток и иных деталей с ограниченным сроком использования и подверженных естественному износу в процессе эксплуатации.

Внимание!! Изготовитель не несет ответственности за возможный вред, прямо или косвенно причиненный изделием POLARIS людям, домашним животным, окружающей среде, или ущербу имуществу в случае, если это произошло в результате несоблюдения правил или условий эксплуатации и установки изделия, умышленных или неосторожных действий потребителя или третьих лиц.

По всем вопросам, связанным с техническим обслуживанием, проверкой качества, гарантийным и постгарантийным ремонтом изделий POLARIS обращайтесь в ближайший Авторизованный сервисный центр POLARIS или к продавцу – уполномоченному дилеру POLARIS

Гарантийный ремонт изделий POLARIS осуществляют только Авторизованные сервисные центры POLARIS.

\* Адреса Авторизованных сервисных центров на сайте Компании: [www.polar.ru](http://www.polar.ru)

Для подтверждения даты приобретения изделия при гарантийном ремонте или предъявления иных предусмотренных законом требований просим Вас сохранять документы о покупке.

Таковыми документами могут являться заполненный гарантийный талон POLARIS, кассовый чек или квитанция Продавца, иные документы, подтверждающие дату и место покупки.

При не предоставлении документа, подтверждающего дату приобретения изделия, срок гарантии исчисляется с даты изготовления изделия.

**Дата изготовления указана на паспортной идентификационной табличке, находящейся на задней стенке изделия.**

**Ультразвуковий зволожувач повітря**  
**POLARIS**  
**Модель PUH 9009 WIFI IQ Home**

**Інструкція з експлуатації**

Дякуємо Вам за вибір продукції, що випускається під торговельною маркою POLARIS. Наші вироби розроблено відповідно до високих вимог якості, функціональності й дизайну. Ми впевнені, що, придбавши новий виріб нашої фірми, Ви будете задоволені.

Перед початком експлуатації приладу уважно прочитайте цю інструкцію, в якій міститься важлива інформація, що стосується Вашої безпеки, а також рекомендації з правильного використання приладу й догляду за ним.

Зберігайте інструкцію разом із гарантійним талоном, касовим чеком, а також, якщо це можливо, з картонною коробкою і пакувальним матеріалом.

**1. Загальна інформація**

Ця інструкція з експлуатації призначена для ознайомлення з технічними даними, будовою, правилами експлуатації і зберігання зволожувача повітря ультразвукового POLARIS, Модель PУH 9009 WIFІ IQ Нome (далі по тексті - прилад, зволожувач).

**2. Функції та можливості зволожувача:**

- **Функція Wi-Fi** : дистанційне керування приладом через мобільний додаток для IOS та Android.
- Автоматичне відключення приладу при нестачі води. Місткість водяного резервуару забезпечує достатньо тривалу роботу зволожувача. У разі, якщо Ви не помітили, що вода в резервуарі закінчилась, прилад вимкнеться автоматично.
- Прилад оснащено зовнішнім гігрометром, що поліпшує автоматичний контроль за оптимальним рівнем вологості в приміщенні.
- Функція «Тепла пара».
- Функція «Таймер». Ця функція дозволяє встановити таймер на час до 12 годин.
- Фільтр для води. Прилад оснащено знімним фільтром для очистки води від домішок її дезинфекції та пом'якшення.
- Висока ефективність при низькому енергоспоживанні.

**3. Загальні вказівки з безпеки**

- Експлуатація приладу повинна здійснюватися відповідно до «Правил технічної експлуатації електроустановок користувачів».
- Прилад призначений винятково для побутового використання.
- Прилад повинен використовуватися тільки за призначенням.
- Щоразу перед вмиканням приладу оглядайте його. При наявності ушкоджень приладу і шнуру живлення в жодному разі не вмикайте прилад у розетку.
- **Увага! Не використовуйте прилад поблизу ванн, раковин або інших ємностей, заповнених водою.**
- У жодному разі не занурюйте прилад у воду або інші рідини.
- Для додаткового захисту доцільно встановити пристрій запобіжного відключення (ПЗВ). Звертайтеся за порадою до кваліфікованого фахівця.
- Вмикайте прилад тільки в джерело змінного струму (~). Перед вмиканням переконайтеся, що прилад розрахований на напругу, що використовується в мережі.
- **Будь-яке помилкове вмикання позбавляє Вас права на гарантійне обслуговування.**
- Не користуйтеся нестандартними джерелами живлення чи іншими пристроями для підключення.
- Перед вмиканням приладу в мережу переконайтеся, що прилад вимкнений.
- Не використовуйте прилад поза приміщенням. Оберегайте прилад від спеки, прямих сонячних променів, ударів об гострі кути, вологості (в жодному разі не занурюйте прилад у воду).
- Не торкайтесь до приладу вологими руками. При намоканні приладу відразу від'єднайте його від мережі.

- Після закінчення експлуатації, чищення чи поломці приладу завжди від'єднуйте його від електромережі.
- Не залишайте прилад працювати без нагляду! Зберігайте прилад у недоступному для дітей місці.
- Цей прилад не призначений для використання людьми (у тому числі дітьми), у яких наявні фізичні, нервові або психічні відхилення або бракує досвіду і знань, за винятком випадків, коли за такими особами здійснюється нагляд або проводиться їхній інструктаж щодо використання цього приладу особою, відповідальною за їхню безпеку.  
Необхідно здійснювати нагляд за дітьми, аби не допустити їхніх ігор із приладом.
- Не можна переносити прилад, тримаючи його за шнур живлення. Забороняється також від'єднувати прилад від мережі, тримаючи його за шнур живлення. При вимиканні приладу з мережі тримайтеся за штепсельну вилку.
- Під час зберігання приладу не допускайте різких заломів шнура живлення, тому що згодом це може привести до виходу його з ладу.
- Заміну шнура живлення можуть здійснювати тільки кваліфіковані фахівці – працівники сервісного центру. Некваліфікований ремонт є прямою небезпекою для користувача.
- Не здійснюйте ремонт приладу самостійно. Ремонт повинен здійснюватися тільки кваліфікованими фахівцями сервісного центру.
- Для ремонту приладу можуть використовуватися тільки оригінальні запасні частини.
- Ніколи не торкайтеся води, що знаходиться всередині приладу, під час його роботи.

#### 4. Спеціальні вказівки з безпеки цього приладу

- Прилад призначений винятково для побутового використання.
- Перед першим використанням потримайте прилад у приміщенні при кімнатній температурі протягом 30 хвилин.
- Сприятливі умови для роботи зволожувача: температура 5-40 °С, відносна вологість менш ніж 80%.
- Забороняється використовувати прилад на нерівних, нестійких поверхнях.
- Під час роботи зволожувач повинен знаходитися на достатній відстані від меблів та інших предметів, щоб уникнути їх пошкодження.
- Від'єднуйте прилад від мережі електроживлення під час чищення чи заповнювання бачка для води.
- Уникайте контакту приладу з водою.
- Вимикайте прилад у разі, коли резервуар для води порожній. Спроба увімкнути прилад коли відсутня вода в порожнині основи (над парогенератором) може стати причиною виходу його з ладу.
- Для заповнення приладу використовуйте лише чисту холодну воду з температурою не нижче 40°C (краще демінералізовану), не можна добавляти у воду ароматичні добавки, масла і т. ін.

#### 5. Опис приладу

1. Дифузор для виходу пари
2. Кришка
3. Резервуар для води
4. Фільтр
5. Кришка резервуара
6. Нагрівальний елемент
7. Випромінювач
8. Шнур електроживлення
9. Передня панель приладу
10. відсік для аромамасел

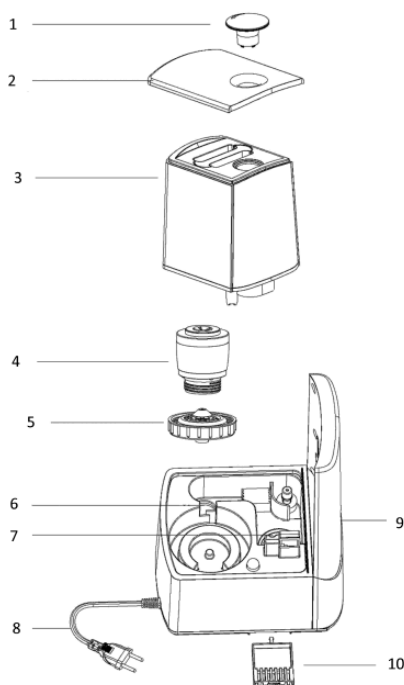

## Схема дисплея і сенсорної панелі

### Позначки на дисплеї:

- 1 – значення температури
- 1\* - значення рівня вологості в приміщенні
- 2 – символ, що свідчить про роботу таймера
- 3 - символ, що позначає наявність заданого користувачем рівня вологості
- 4 – символ увімкненої функції «Тепла пара»
- 5 – символ вибраного режиму подачі пари (1-ий, 2-ий, 3-ій або авто-режим)
- 6 – символ, що з'являється на дисплеї у випадку недостатньої кількості води в резервуарі
- 7 – символ працює іонізації
- 8 – символ, з'являється на дисплеї при включенні режиму АВТО
- 9 – символ, який означає підключення до мережі WIFI
- 10 – символ, який означає нагадування про очищення

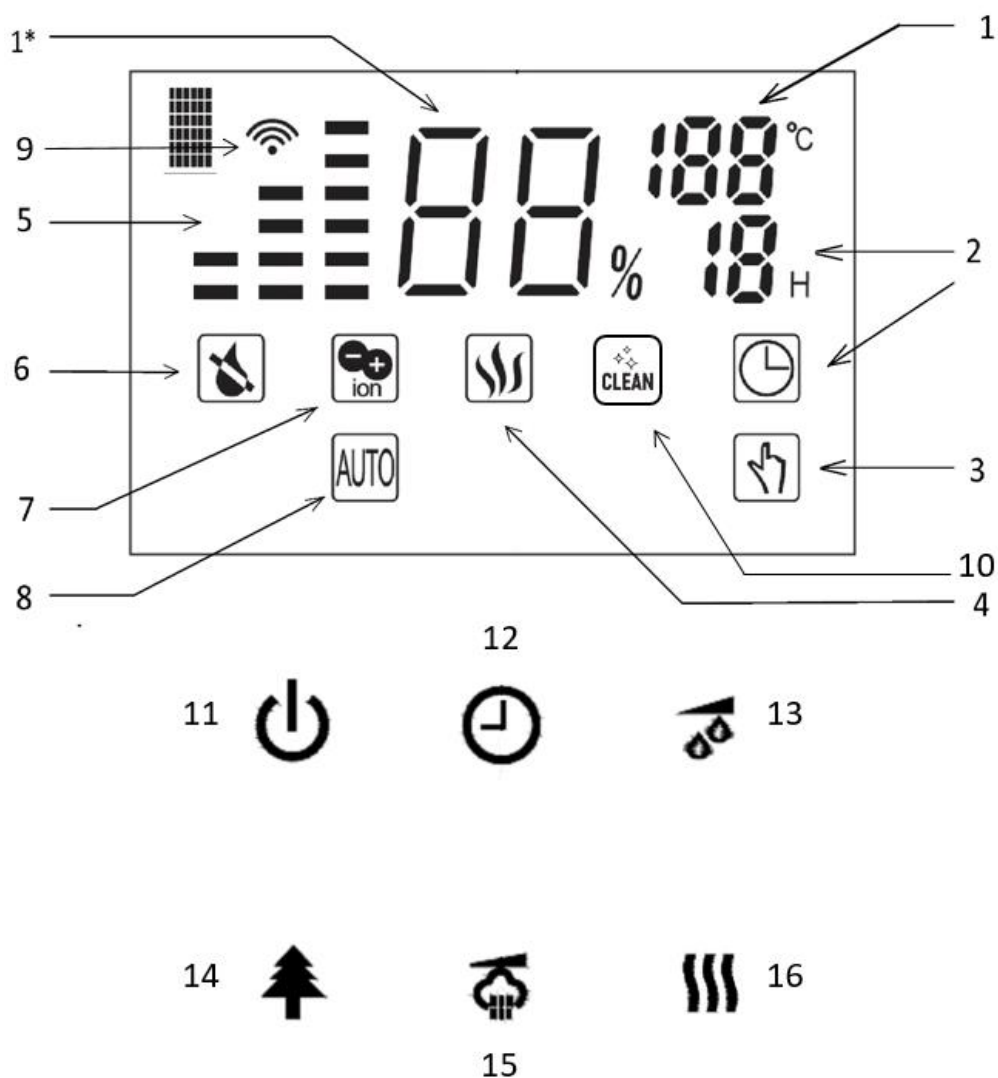

### Кнопки сенсорної панелі:

- 11 - увімкнення / вимкнення приладу
- 12 - увімкнення / вимкнення таймера
- 13 - вибір рівня вологості

- 14 - включення / вимикання іонізації
- 15 - вибір режиму подачі пари
- 16 – увімкнення функції «Тепла пара»

**Схема розташування кнопок на пульті (значення кнопок відповідають значенням кнопок на сенсорній панелі приладу)**

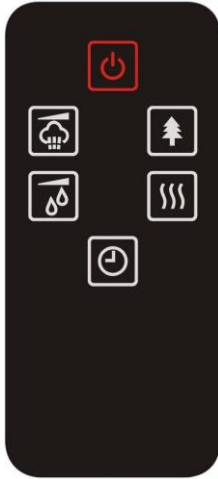

## **6. Комплектація**

- Прилад
- Інструкція користувача
- Перелік сервісних центрів
- Гарантійний талон
- Упаковка (поліетиленовий пакет + коробка)

## **6. Експлуатація приладу**

### **Загальна інформація**

Прилад призначений для зволоження повітря при недостатній вологості в житловому приміщенні.

Відносна вологість - це кількість водяної пари у повітрі, виражена у відсотках від максимальної кількості води, що повітря може утримувати при даній температурі. Звичайно вона вимірюється у % RH, наприклад 45% RH. Атмосферне повітря завжди містить водяну пару, відсоток котрої залежить від метеорологічних умов. Чим вища температура, тим більше водяної пари містить повітря. Таким чином, ми використовуємо поняття «відносна вологість». Коли холодне повітря нагрівається до комфортної температури в зимовий період, відносна доля водяної пари в повітрі падає, що значить падіння відносної вологості повітря. Для того, щоб зберегти комфортне і здорове оточуюче середовище в домашніх умовах, нам необхідно штучно збільшити вміст води чи водяної пари в повітрі, що й є зволоженням повітря.

### **Підготовка до роботи**











- Перед першим вмиканням залишіть прилад у приміщенні на 30 хвилин.
- Переконайтеся в тому, що порожнина для води в основі приладу чиста, без нальоту та забруднень.
- Зніміть резервуар для води з основи зволожувача, відкрутіть знизу кришку резервуара для води. Наповніть резервуар через отвір для води, використовуючи тільки холодну чисту воду з температурою не вище 40 °C (краще демінералізовану). Переконайтесь у тому, що вода не витікає із резервуара.

- Закрийте кришку та встановіть резервуар на основу зволожувача. Дочекайтесь заповнення водою порожнини основи.
- Вставте дифузор для виходу пари в заглиблення зверху резервуара для води.
- **НІКОЛИ НЕ ВМИКАЙТЕ ПРИЛАД У ВИПАДКУ ВІДСУТНОСТІ ВОДИ В РЕЗЕРВУАРІ.**















### Експлуатація приладу

- Під'єднайте прилад до електричної мережі. Переконайтесь, що вилка щільно вставлена в розетку. Голубий колір діодної лампи всередині резервуару для води свідчить про те, що прилад працює.
- Щоб увімкнути зволожувач, торкніться сенсора ON/OFF (УВІМК/ВИМК)  на панелі керування. На дисплеї загоряється символ «А», що вказує на те, що прилад працює в режимі AUTO/АВТО, автоматично вибираючи рівень швидкості подачі пари, що забезпечує оптимальний режим вологості в приміщенні. Якщо вологість у приміщенні менша, ніж значення, що відповідає поточній температурі повітря (див.таблицю нижче), прилад починає працювати в режимі підвищеної швидкості подачі пари. Після досягнення розрахункових параметрів вологості, прилад переходить в режим сну. Прилад перевіряє відповідність рівнів температури та вологості кожні 15 хвилин.



Температура повітря, °C	Вологість, %
≤19	70
20-21	65
22-23	60
24-25	55
26-27	50
28-29	40
30-32	35
33-36	30
≥37	25

- Торкання сенсора MAX-MIN  вмикає режим АВТО і встановлює 1-у (ПОТІМ 2-гу і 3-тю ) швидкість подачі пари. Ви можете вибрати один із трьох рівнів швидкості подачі пари. Повторне торкання сенсора встановлює режим АВТО.
- Після торкання сенсора ANION (ІОНІЗАЦІЯ) , починає працювати іонізатор. На дисплеї загоряється позначка . При повторному торканні сенсора  іонізатор припиняє свою роботу.
- Довге натиснення символу ANION  вмикає/вмикає підсвічування резервуара для води та дисплея.
- Після торкання сенсора HEATING (НАГРІВАННЯ)  через 10-15 хвилин вода в порожнині основи приладу нагріється. Утворення пари з підігрітої води покращує її розчинність у навколишньому повітрі та зменшує конденсацію води. На дисплеї загориться символ . Повторне торкання сенсора, вмикає функцію.
- Постійна вологість: до того, як ви торкнетесь сенсора HUMIDITY(ВОЛОГІСТЬ)  на дисплеї відображається значення поточного рівня вологості. Ви можете налаштувати значення рівня вологості від 30%RH до 75%RH. Торкніться сенсора , на дисплеї з'явиться позначка . Послідовно торкаючись цього сенсора,, ви можете вибрати значення вологості від 25 % до 75 % з кроком 5 % в один дотик. Після досягнення значення СО (наступного після 75 %) прилад

виходить із режиму налаштування вологості з 3-секундною затримкою. Після вибору бажаного рівня вологості прилад запам'ятовує його протягом 5 секунд, після чого на дисплеї знову відображається поточний рівень вологості. Заданий бажаний рівень вологості відображається на дисплеї при повторному натисканні на сенсор . Якщо налаштоване бажане значення вологості менше, ніж поточний рівень вологості в приміщенні, прилад переходить у режим сну. Якщо налаштоване значення вологості більше поточного, вмикається функція зволоження.

- Налаштування таймера вимкнення: до 12 год. із кроком 1 година. Торкніться сенсора TIMER ; на LED дисплеї загориться позначка TIMER, виберіть необхідне значення від 1 до 12. Для вимкнення таймера виберіть значення CO, наступне за значенням 12. При торканні сенсора таймера на дисплеї буде відображатися час, що залишився до вимкнення приладу. Якщо ви налаштували таймер на 12 годин, через годину на таймері відобразатиметься, час що залишився - 11 годин. Натискаючи на сенсор  на дисплеї загорасться налаштований час вимкнення , потім, після паузи, знову відображається основний екран. У разі необхідності переустановлення часу вимкнення - торкніться сенсора ще раз.
- Для переведення роботи зволожувача в функцію «Нічний режим», необхідно торкнутися і утримувати протягом 2-3 секунд символ HUMIDITY (ВЛАЖНОСТЬ) , на дисплеї з'явиться  значок. Через 15 секунд дисплей вимкнеться і буде горіти тільки значок . При торканні будь-якого символу, дисплей знову буде активний. За умови, якщо протягом 15 секунд з дисплеєм не буде здійснене ніяких операцій, дисплей знову вимкнеться. Для відключення нічного режиму, активуйте дисплей дотиком будь-якого символу, натисніть і утримуйте протягом 2-3 секунд символ HUMIDITY (ВЛАЖНОСТЬ) , значок нічного режиму  зникне.
- У випадку, якщо під час роботи в резервуарі закінчилася вода, на дисплеї загориться індикатор нестачі води в резервуарі .
- У цьому зволожувачі передбачено режим Child lock (захист від дітей). При довгому натисненні символу MAX-MIN , на дисплеї з'являються букви «CL» , через 3 секунди вони зникають, і зволожувач показує поточну вологість. При натисненні на будь-яку з кнопок  на зволожувачі або пульті букви «CL»  знову з'являються на екрані, зникають через 3 секунди, зволожувач показує поточну вологість. Для відключення режиму Child lock (захист від дітей) торкніться та утримуйте протягом 2-3 секунд символ  MAX-MIN.
- На пульті дистанційного керування вищевказаним функціям відповідають такі ж сенсори, за винятком підсвічування корпусу. Функція підсвічування не запускається за допомогою пульта дистанційного керування.
- Всі налаштування зроблені вручну скидаються у випадку вимкнення приладу торканням сенсора ON/OFF, під час наступного вмикання прилад починає роботу в автоматичному режимі.

## Нагадування про очищення робочої бази

Необхідно не рідше 1 разу на тиждень зливати рештки води з робочої бази, акуратно очищувати робочу базу зсередини. Через 160 годин безперервної роботи (сумарно) на дисплеї спалахне значок індикатора очищення  в якості сповіщення та через хвилину згасне. Через 168 годин безперервної роботи (сумарно) зволожувач припинить роботу, на дисплеї буде постійно світитися значок індикатора очищення . Необхідно почистити робочу базу від нальоту та відкладень відповідно до вказівок розділу 9 цієї інструкції.



Чищення можна здійснювати в будь-який час між 160 та 168 годинами безперервної роботи, а також у будь-який час за необхідності. Лічильник робочих годин обнулиться, якщо вийняти штепсельну вилку з розетки, як рекомендується робити під час чищення робочої бази зволожувача. При увімкненні зволожувача у мережу після чищення значок індикатора згасне, зволожувач буде працювати у звичному режимі, почнеться відлік наступних 168 годин експлуатації.

### Використання відсіку для аромамасел

A. Витягніть відсік для аромамасел (див. Малюнок 1)

B. Візьміть водорозчинне аромамасло і капніть кілька крапель на губку, що знаходиться всередині відсіку (див. Малюнок 1)

C. Вставте відсік на місце, засунувши його до легкого клацання. Після цього почне відбуватися змішання парів аромамасла з водяною парою.

D. Для припинення ароматизації або при упаковці приладу для тривалого зберігання, ретельно промийте і висушіть губку.



#### Увага:

- Забороняється ставити прилад на мокру чи вологу поверхню, занурювати в воду чи допускати потрапляння води в місця з'єднання шнура живлення та корпусу приладу.
- Не переміщайте прилад із резервуаром заповненим водою до максимуму.



## 7. Налаштування підключення WIFI

Завантажте та встановіть у Вашому мобільному пристрої (смартфоні або планшеті, що працює на платформі IOS або Android) безкоштовний мобільний додаток «POLARIS IQ HOME», який (залежно від типу мобільного пристрою) доступний для закачування в App Store або Google Play.



- Увімкніть зволожувач у мережу.
- Відкрийте додаток POLARIS IQ HOME.
- На екрані «Головна» натисніть кнопку «Додати пристрій».
- У списку «Всі пристрої» оберіть зволожувач (PUH-...).

### Для мобільних пристроїв з операційною системою Android:



- Натисніть кнопку «Відкрити налаштування Wi-Fi», щоб відкрити налаштування Wi-Fi на смартфоні.
- Підключіть смартфон до мережі Wi-Fi, яка співпадає з назвою зволожувача (PUH-..).
- Поверніться у додаток.
- На наступному екрані Вас попросять провести з'єднання з пристроєм:

- Натисніть та утримуйте кнопку  ON/OFF на панелі керування зволожувача до звукового сигналу. На підтвердження на дисплеї зволожувача індикатор Wi-Fi  почне блимати.
- Потім у додатку натисніть кнопку «Продовжити».
- Вкажіть назву та пароль Wi-Fi мережі, на яку Ви хочете налаштувати пристрій, і натисніть «Підключити».
- Зачекайте, поки процедура конфігурації завершиться.

### **Приєднання раніше сконфігурованого пристрою**



- Екран «Дім»: натисніть кнопку «Додати пристрій».
- У списку «У мережі» оберіть зволожувач (PUH-...). Якщо пристрою немає в мережі – переконайтеся, що у вас підключена Wi-Fi мережа, на яку сконфігуровано пристрій.
- На наступному екрані вас попросять провести з'єднання з пристроєм:
- Затисніть та утримуйте кнопку  ON/OFF до звукового сигналу (індикатор  WIFI почне блимати).
- Потім у додатку натисніть кнопку «Продовжити»

### **Переконфігурація пристрою на іншу Wi-Fi мережу (режим діагностики)**



- Натисніть та утримуйте кнопки  ON/OFF до двох звукових сигналів.
- Екран «Дім»: натисніть кнопку «Додати пристрій».
- У списку «Всі пристрої» оберіть зволожувач (PUH-...).
- Натисніть кнопку «Відкрити налаштування», щоб відкрити налаштування Wifi на телефоні
- Підключіть телефон до мережі (PUH-...).
- Поверніться у додаток
- На наступному екрані Вас попросять провести приєднання до пристрою:
  - Натисніть та утримуйте кнопки  ON/OFF до звукового сигналу (індикатор  WIFI почне блимати).
  - Потім у додатку натисніть кнопку «Продовжити»
- На екрані, що відкрився, оберіть бажану дію: «Залишити конфігурацію та продовжити» - у такому випадку зволожувач залишиться сконфігурованим на поточну мережу Wi-Fi, але Ваш телефон зможе керувати ним через мережу інтернет, або «Переконфігурувати пристрій» - в такому випадку Вам буде запропоновано переконфігурувати пристрій на нову мережу Wi-Fi.
  - Якщо Ви обрали «переконфігурувати пристрій»: вкажіть назву та пароль Wi-Fi мережі, на яку ви хочете налаштувати пристрій, і натисніть «Підключити».
- Зачекайте, поки процедура конфігурації завершиться.

### **Для мобільних пристроїв з операційною системою IOS**



- Натисніть кнопку «Продовжити», у вікні, що з'явилось, дозвольте смартфону підключитися до мережі Wi-Fi «PUH-...».
- На наступному екрані Вас попросять провести з'єднання з пристроєм:

- Натисніть та утримуйте кнопку  ON/OFF на панелі керування зволожувача до звукового сигналу. На підтвердження на дисплеї зволожувача індикатор  WIFI почне блимати.
- Потім у додатку натисніть кнопку «Продовжити».
- Вкажіть назву та пароль Wi-Fi мережі, на яку ви хочете налаштувати пристрій, і натисніть «Підключити»



### Приєднання раніше сконфігурованого пристрою:

- Екран «Дім»: натисніть кнопку «Додати пристрій».
- У списку «Поряд з вами» оберіть зволожувач (PUH-...). Якщо приладу немає в мережі – переконайтеся, що у вас підключена Wi-Fi мережа, на яку сконфігуровано пристрій.
- На наступному екрані вас попросять провести з'єднання з пристроєм:
- Затисніть та утримуйте кнопку  ON/OFF до звукового сигналу (індикатор  WIFI почне блимати).
- Потім у додатку натисніть кнопку «Продовжити».

### Переконфігурація пристрою на іншу WiFi мережу (режим діагностики):

- Натисніть та утримуйте кнопки  ON/OFF до двох звукових сигналів.
- Екран «Дім»: натисніть кнопку «Додати пристрій».
- У списку «Всі пристрої» оберіть зволожувач (PUH-.....). Натисніть «Продовжити».
- У додатку з'явиться запит на підключення до мережі WIFI “PUH-.....”, натисніть «Підключити»
- На наступному екрані вас попросять провести з'єднання з пристроєм:
  1. Натисніть та утримуйте кнопки  ON/OFF до звукового сигналу (індикатор  WIFI почне блимати).
  2. Потім у додатку натисніть кнопку «Продовжити»
- В екрані, що відкрився, оберіть бажану дію: «Залишити конфігурацію та продовжити» - в такому випадку зволожувач залишиться сконфігурованим на поточну мережу Wi-Fi, але Ваш телефон зможе керувати ним через мережу інтернет, або «Переконфігурувати пристрій» - в такому випадку Вам буде запропоновано переконфігурувати пристрій на нову мережу Wi-Fi.
  - Якщо Ви обрали «переконфігурувати пристрій»: вкажіть назву та пароль WiFi мережі, на яку ви хочете налаштувати пристрій, і натисніть «Підключити».
- Зачекайте, поки процедура конфігурації завершиться.

### Повернення підключення до заводських установок

- Переведіть зволожувач у вимкнений стан натисненням кнопки  ON/OFF (Кнопка ON/OFF має спалахнути червоним кольором).
- Натисніть та утримуйте кнопку  ON/OFF до трьох звукових сигналів. На підтвердження на дисплеї зволожувача індикатор  WIFI має зникнути.

### Додаткові функції додатку

**1. Панель швидкого запуску:** на сторінці приладу у додатку внизу є панель з чотирма відділеннями для швидкого запуску обраних програм та режимів. Для розташування на цій панелі будь-якого режиму, що вам сподобався, просто натисніть його кнопку та перетягніть на панель, не відпускаючи пальця.

**2. Контроль прав доступу до приладу:** для активації контролю прав Вам необхідно зайти на сторінку приладу у додатку, натиснути у правому верхньому кутку пристрою символ налаштування («зірочка»), обрати пункт «Контроль прав» та перевести вимикач «Увімкнути контроль прав» у положення «Увімкнено». Після цього Ви автоматично стаєте адміністратором пристрою з повними правами доступу до нього, решта користувачів отримують рівень доступу «Перегляд». Ви можете визначити персональний рівень доступу для кожного користувача. Усі нові користувачі, які будуть підключатися до приладу вже після того, як Ви активували на ньому функцію контролю прав, будуть отримувати рівень доступу «Перегляд» та не зможуть керувати приладом до тих пір, поки Ви або інший адміністратор приладу не дадуть цьому користувачу відповідні права на керування.

**3. Можливість поділитися пристроєм:** Ви можете просто поділитися керуванням своїм пристроєм з будь-ким, у кого встановлено додаток Polaris IQ Home. Для цього Вам необхідно зайти на сторінку пристрою у додатку, натиснути у правому верхньому кутку символ налаштування («зірочка»), обрати пункт «Контроль прав» та натиснути на символ «Поділитися» у правому верхньому кутку. Після цього Ви побачите на екрані QR код цього пристрою.

Для того, щоб отримувач міг просканувати цей QR код, йому необхідно на головному екрані додатку натиснути кнопку «Новий пристрій» та у вікні, що з'явилося, натиснути на піктограму сканера у правому верхньому кутку. Потім необхідно направити камеру телефона на наданий стороною-передавачем QR код та дотримуватися підказок системи.

QR код можна передавати будь-яким способом: пошта, месенджери, соціальні мережі. QR код приладу залишається незмінним до моменту активації режиму Reset на приладі. Після Reset старий QR код більше не діє.

**4. Моніторинг стану підключення:** натиснувши у налаштуваннях приладу на відповідну кнопку, можна оцінити якість підключення на всіх ділянках мережі та запустити універсального помічника для отримання рекомендацій та додаткових налаштувань.

**5. Зв'язок зі службою підтримки:** необхідно пройти «Профіль/Підтримка/Зворотний зв'язок» та залишити своє повідомлення.

Проблема	Причина	Спосіб усунення
Пристрою не вдається підключитися до WiFi роутера	1. У процесі підключення відбувається збій	<ol style="list-style-type: none"><li>Переконайтеся у тому, що Ваш прилад підтримується у додатку: на головному меню додатку натисніть кнопку «Додати пристрій» та розверніть список «Всі пристрої»;</li><li>Переконайтеся у тому, що Ваш роутер працює на частоті 2,4 МГц. Для налаштування роутера керуйтеся інструкцією до Вашого роутера;</li><li>Переконайтеся у тому, що Ваш роутер не накладає додаткових обмежень на вхідні підключення (наприклад, підключення MAC-адрес). Для налаштування роутера керуйтеся інструкцією до Вашого роутера;</li><li>Переконайтеся у тому, що у Вас встановлена остання версія програми;</li><li>Вивантажте програму з пам'яті телефона та запустіть ще раз: відкрийте список відкритих додатків у телефоні та перемістіть пальцем догори запущене вікно програми Polaris IQHome, потім заново запустіть програму та повторіть процес підключення;</li><li>Активуйте режим діагностики приладу – зверніться до розділу «Налаштування підключення» в Інструкції користувача;</li></ol>

		g. Скиньте налаштування приладу (Reset) – зверніться до розділу «Налаштування підключення» в Інструкції користувача;
	2. Підключення здійснене успішно, прилад з'явився у списку приладів у додатку, але керування ним недоступне.	Переконайтеся у тому, що Ваш телефон перепідключився до мережі WiFi. Для цього відкрийте розділ WiFi налаштувань телефону і у випадку необхідності підключіться до вашої мережі WiFi вручну.
	3. Прилад був успішно підключений, але раптово перестав реагувати на команди з додатка.	Зайдіть на сторінку приладу і у правому верхньому кутку натисніть зірочку. Далі в розділі «Діагностика з'єднання» ознайомтеся з діаграмою діагностики. Натисніть на знак оклику поряд з червоною ділянкою мережі та дотримуйтеся інструкцій інтерактивного помічника.
Прилад не реагує на натиснення кнопок на панелі приладу	Увімкнена функція захисту від випадкового натиснення («захист від дітей»)	Вимкніть захист у додатку, або з панелі приладу
Не знайшли відповіді на Вашу проблему? Ознайомтеся з додатковою інформацією або зв'яжіться зі службою підтримки у розділі «Розумний дім" на нашому сайті.		

## Функції зволожувача у мобільному додатку

Дистанційне керування через мобільний додаток для IOS/Android

1. Увімкнення/вимкнення
2. Налаштування режиму роботи:
  - a. Автоматичний;
  - b. Нічний;
  - c. Функція підтримки рівня вологості;
  - d. Вибір швидкості подачі пари (3 швидкості).
3. Індикація вологості та температури;
4. Увімкнення/вимкнення підсвічування;
5. Таймер автоматичного вимкнення до 12 годин;
6. Відключення звуку;
7. Сигналізація про нестачу води;
8. Можливість створення персональних режимів роботи;
9. Лічильники годин витратних матеріалів: фільтра для води, залишку часу до чищення резервуара. Через певний час додаток видасть відповідне повідомлення. Для скидання лічильників потрібно пройти в меню «Витратні матеріали» і натиснути кнопку «Замінити» під необхідним лічильником.

## 8. Несправності та їх усунення

Несправність	Причина	Усунення несправності
Рідкокристалічний дисплей не вмикається. Пара не з'являється.	Прилад не під'єднаний до електричної мережі.	Під'єднайте прилад до електричної мережі.
	У мережі відсутня напруга.	Перевірте напругу в мережі.
Рідкокристалічний дисплей увімкнувся, проте пара не з'являється.	Кришка резервуару закрита нещільно.	Щільно закрийте кришку резервуару.
	Резервуар для води порожній.	Заповніть резервуар водою.
Рідкокристалічний дисплей увімкнувся, прилад не працює	Забагато води в резервуарі.	Вилийте зайву воду.
Неприємний запах при увімкненні приладу.	Прилад ще новий.	Залишіть резервуар відкритим на 12 годин у прохолодному місці.
	Вода брудна чи застоюлася.	Очистіть резервуар, наповніть його чистою водою.
Надто маленький об'єм вихідної пари.	Випромінювач забруднений.	Очистіть випромінювач.
	Вода брудна чи застоюлася.	Очистіть резервуар, наповніть його чистою холодною водою.
Незвичайні звуки.	Резервуар не встановлено на основу зволожувача.	Встановіть резервуар.
	Недостатньо води в резервуарі, що призводить до резонування і сторонніх шумів	Заповніть резервуар водою.
Пара виходить не з сопла для виходу пари, а поряд з ним.	Є щілина між дифузором та корпусом резервуару.	Занурте дифузор у воду на деякий час, а потім закріпіть його в заглибленні на резервуарі.

## 9. Чищення та догляд

Через певний час використання зволожувача повітря на внутрішніх деталях приладу може утворюватися вапнистий наліт. Крім цього, в результаті застою води внутрішні елементи приладу можуть засмічуватися, а також можуть з'являтися неприємні запахи. Тому регулярний догляд за приладом та його чищення – це умова його безперебійної експлуатації відповідно до санітарних норм. Рекомендовані інтервали чищення та догляду залежать від якості води, а також від фактичної тривалості експлуатації.

Для зовнішнього чищення використовуйте м'яку вологу серветку.

**! Щоразу перед чищенням виймайте штепсельну вилку з розетки.**

Звертаємо Вашу увагу на те, що будь-який зволожувач є приладом, чутливим до якості використовуваної води, наявності в ній сторонніх домішок, утворення відкладень через неналежний догляд за приладом.

При використанні жорсткої води (наприклад, з-під крана) можливе утворення піни на перетворювачі, а також білого нальоту, який може осідати на навколишніх предметах і меблів.

#### **Для безперебійної роботи зволожувача ми рекомендуємо:**

- 1) Використовувати демінералізовану фільтровану воду;
- 2) Щодня міняти воду в резервуарі для води і обполіскувати його всередині проточною водою;
- 3) Проводити очищення зволожувача не рідше 1 разу на тиждень. При використанні нефільтрованої води з-під крана необхідно частіше очищати зволожувач.

#### **Правила догляду за резервуаром**

- 1) Не рідше 1 разу на тиждень мити резервуар в теплій воді з додаванням м'яких миючих засобів (для посуду, наприклад) без використання абразивних губок. Після закінчення очищення, перевернути резервуар і промити його з боку дна під струменем води, натискаючи на клапан подачі, як зазначено на малюнку
- 2) Щодня міняти воду в резервуарі для води і обполіскувати його всередині проточною водою.
- 3) Проводити очищення зволожувача не рідше 1 разу на тиждень. При використанні нефільтрованої води з водопроводу очищати зволожувач необхідно частіше.

#### **Очищення резервуара від нальоту і відкладень**

При сильних забрудненнях для очищення резервуара від нальоту можна використовувати розчин лимонної кислоти або слабкий розчин столового оцту:

- Вийміть резервуар з зволожувача. Змішайте 25 гр. лимонної кислоти з 0,5 л. теплої води
- Або розведіть 2/3 частини води і 1/3 частини 6% -9% столового оцту
- Залийте отриманий розчин у водний резервуар. Залиште на 15 хв., потім злийте розчин з резервуара. Промийте резервуар холодною водою кілька разів
- При необхідності повторіть очищення
- Протріть резервуар насухо

#### **Очищення робочої бази від нальоту і відкладень**

Основним компонентом робочої бази є ультразвуковий випромінювач з мембраною, що генерує пароутворення. При утворенні забруднень, нальоту і відкладень на мембрані випромінювача приладу:

- Залийте в робочу базу 200-250 мл одного з розчинів для очищення резервуара (розчин лимонної кислоти або слабкий розчин столового оцту), зачекайте 15 хвилин, а потім вичистіть все пензликом (може не входити в комплект).
- Після обробки розчином акуратно протріть все вологою тканиною.
- Не використовуйте тверді або гострі предмети для очищення мембрани випромінювача.
- Уникайте попадання води всередину прихованих порожнин корпусу робочої бази прилади, в яких розташовуються електронні компоненти управління.

#### **Заміна фільтра**

Термін служби фільтра -3 місяців.

Для ефективного очищення води рекомендуємо Вам замінити фільтр на новий по закінченню даного періоду.

#### **Увага!**

Доводимо до Вашого відома, що недотримання правил експлуатації і регулярного догляду за зволожувачем, в разі несправності може спричинити за собою припинення гарантійних зобов'язань виробника.

### **Зберігання**

Електроприлади слід зберігати в закритому сухому та чистому приміщенні при температурі повітря не вище плюс 40°C та відносній вологості не вище 70% за відсутності навколо пилу, парів кислот та інших речовин, що негативно впливають на матеріали з яких виготовлено електроприлади.

### **Транспортування**

Електроприлади транспортуються всіма видами транспорту відповідно до правил перевезення вантажів, що діють на транспорті конкретного виду. Для перевезення приладу використовуйте оригінальну заводську упаковку.

Під час транспортування приладів, вони не повинні потрапляти під безпосередній вплив атмосферних осадів і агресивних середовищ.

**Примітка:** Після завершення терміну експлуатації електроприладу не викидайте його разом зі звичайними побутовими відходами, а передайте в офіційний пункт збору на утилізацію. Таким чином Ви допоможете зберегти довкілля.

## **10. Технічні дані**

Напруга: 220-240 В

Частота: ~50/60 Гц

Потужність нагріву: 80 Вт

Загальна потужність: 110 Вт

Місткість резервуару для води: 5 літрів

Середній розхід води: 450 мл/год

Клас захисту – II

**Примітка:** Внаслідок постійного процесу внесення змін і вдосконалень, між інструкцією і виробом можуть спостерігатися деякі розходження. Виробник сподівається, що користувач зверне на це увагу

## **11. Інформація про сертифікацію**

Прилад сертифікований на відповідність вимогам Технічних регламентів та Державних стандартів України.



**Термін служби виробу:** 5 роки

**Термін гарантії на виріб:** 3 роки від дня покупки

**Дата виготовлення на виробі.**

**Правила реалізації не встановлені.**

**Виробник:**

ПОЛАРИС КОРПОРЕЙШН ЛІМІТЕД - POLARIS CORPORATION LIMITED

Блок 1801, 18 / F, Джубілі сентр, 46 Глостер роуд, Ванчай, Гонконг

Unit 1801, 18/F, Jubilee Centre, 46 Gloucester Road, Wanchai, Hong Kong



**Імпортер в Україні:**

ТОВ «МБТ ИНТ», 03067, Україна, м. Київ, бульвар Лепсе, буд. 4.

**Зроблено в Китаї.**

## **ГАРАНТІЙНЕ ЗОБОВ'ЯЗАННЯ**

**Виріб: Ультразвуковий зволожувач повітря**

**Модель: PUN 9009 WIFI IQ Home**

1. Ця гарантія діє протягом 36 місяців від підтвердженої дати придбання виробу та передбачає гарантійне обслуговування виробу згідно з відповідними законами держав-членів Митного союзу «Про захист прав споживачів»:
2. Гарантійні зобов'язання розповсюджуються на усі моделі, які випускаються під торговою маркою POLARIS та були придбані в уповноважених виробником продавців, у країнах, де надається гарантійне обслуговування (незалежно від місця покупки).
3. Виріб повинен використовуватися відповідно до інструкції з експлуатації та з дотриманням правил та вимог безпеки.
4. Ця гарантія не розповсюджується на дефекти та зовнішні зміни приладу, що виникли у результаті:
  - Хімічного, механічного та іншого впливу, попадання сторонніх предметів, рідин, комах та продуктів їх життєдіяльності всередину виробу;
  - Неправильної експлуатації, що полягає у використанні виробу не за його прямим призначенням, а також встановлення та експлуатації виробу з порушенням вимог Інструкції з експлуатації та правил техніки безпеки;
  - Відкладання вапняного осаду, водяного каменю та накипу внаслідок використання води з високим вмістом мінеральних речовин;
  - Використання приладу з метою, для якої він не призначений;
  - Нормальної експлуатації, а також природного зношування, що не впливають на функціональні властивості: механічні пошкодження зовнішньої або внутрішньої поверхні (вм'ятини, подряпини, потертості), природні зміни кольору металу, у тому числі поява райдужних та темних плям, а також корозії на металі у місцях пошкодження поверхні та непокритих ділянках металу;
  - Зношування деталей оздоблення, ламп, батарей, захисних екранів, накопичувачів сміття, ременів, щіток, фільтрів, ущільнювачів та інших деталей з обмеженим строком використання;
  - Ремонту виробу, здійсненого особами або фірмами, що не є авторизованими сервісними центрами\*.
  - Пошкодження виробу під час транспортування, некоректного його використання, а також у зв'язку з не передбаченими конструкцією виробу модифікаціями або самостійним ремонтом.
5. Виробник не несе гарантійних зобов'язань, якщо на виробі відсутня паспортна ідентифікаційна табличка або дані в ній витерті або виправлені.
6. Ця гарантія діє лише для виробів, що використовуються для особистих побутових потреб, та не розповсюджується на вироби, котрі використовуються з комерційною, промисловою та професійною метою.

Увага!! Виробник не несе відповідальності за можливу шкоду, прямо чи опосередковано завдану виробом POLARIS людям, домашнім тваринам, навколишньому середовищу, або пошкодження майна у випадку, якщо це сталося у результаті недотримання правил або умов експлуатації та встановлення виробу, навмисних та необережних дій споживача та третіх осіб.

З усіх питань, пов'язаних з технічним обслуговуванням, перевіркою якості, гарантійним та постгарантійним ремонтом виробів POLARIS звертайтеся до найближчого Авторизованого сервісного центру POLARIS або до продавця – уповноваженого дилера POLARIS.

Гарантійний ремонт виробів POLARIS здійснюють лише Авторизовані сервісні центри POLARIS.

\*Адреси Авторизованих центрів на сайті Компанії: [www.polar.ru](http://www.polar.ru)

Для підтвердження дати придбання виробу при гарантійному ремонті або пред'явлення інших передбачених законом вимог просимо Вас зберігати документи про покупку.

Такими документами можуть бути заповнений гарантійний талон POLARIS, касовий чек або квитанція продавця, інші документи, що підтверджують дату та місце покупки.

У разі ненадання документу, що підтверджує дату придбання виробу, строк гарантії вираховується з дати виготовлення виробу.

**Дата виготовлення вказана на паспортній ідентифікаційній табличці, що знаходиться на задній стінці виробу.**

# УЛЬТРАДЫБЫСТЫҚ АУА ЫЛҒАЛДАҒЫШЫ POLARIS

## Моделі PUN 9009 WIFI IQ Home ПАЙДАЛАНУ ЖӨНІНДЕГІ НҰСҚАУЛЫҚ

POLARIS сауда белгісімен шығатын өнімді таңдағаныңыз үшін алғыс білдіреміз. Біздің бұйымдар сапа, функционалдық және дизайнға қойылатын жоғары талаптарға сәйкес жасалған. Біздің фирмадан жаңа бұйым алғаныңызға риза болатыныңызға сенімдіміз.

**Ауаның ылғалдылығы** адам денсаулығын сақтаудың өмірлік маңызды көрсеткіштерінің бірі болып табылады. Ауада қашанда су буы болады, оның қаншалықты мөлшерде екені қоршаған ортаның температурасына байланысты. Температура неғұрлым жоғары болса, ауадағы су буы да соғұрлым жоғары болмақ. Қазіргі кездегі темірбетон және кірпіштен салынған ғимараттарда, әсіресе қыс кезінде, ылғалдылық тым төмен мөлшерде болады, бұл адам денсаулығына теріс әсерін тигізеді.

Құралды пайдаланбас бұрын осы нұсқаулықпен мұқият танысыңыз, онда Сіздің қауіпсіздігіңізге қатысты маңызды ақпарат бар, сондай-ақ, құралды дұрыс пайдалану мен күтуге қатысты кеңестер берілген.

Нұсқаулықты кепілдік талонымен, кассалық чекпен бірге, мүмкіндігінше, картон қорапта және орама материалымен бірге сақтаңыз.

### Жалпы мәлімет

Бұл пайдалану бойынша нұсқаулық, құралдың үлгісі PUN 9009 WIFI IQ Home POLARIS, ауаны ылғалдандырып тазарту үшін пайдаланатын ультрадыбыстық ультрадыбыстық ауа ылғалдандырғышы (бұдан әрі мәтін бойынша – құрал, ауаны тазартып ылғалдандыратын аспап) жөніндегі техникалық ақпаратпен, құрылғымен, құралды сақтау мен пайдалану бойынша ережелермен танысуға арналған

### 1. Ауа тазартқыштың функциясы мен мүмкіншіліктері:

- 1 Wi-Fi функциясы:** аспапты IOS және Android мобильді қосымшасы арқылы қашықтан басқару.
- Су жоқ кездегі құралдың автоматты түрде сөнуі. Су бөшкесінің көлемі ылғалдағыштың ұзақ уақыттай жұмыс істеуін қамтамасыз етеді. Егер Сіз бөшкедегі судың біткенін байқамай қалсаңыз, онда құрал автоматты түрде сөнеді.
- Құрал сыртқы гигрометрмен жаратқандырылған, бұл бөлмежайдағы ауаның ылғалдылығын анықтау үшін пайдаланатын құрал, сонымен құрал осы гигрометр арқылы ылғалдандырудың оңтайлы деңгейін жетілдірілген автоматты түрде бақылау үдерісін жүргізіп, бөлмедегі ылғалдандыру қарқындылығын сақтап тұрады.
- «Жылы бу» функциясы.
- «Таймер» функциясы. Бұл функция таймерді 12 сағатқа дейін орнатуға мүмкіндік береді.
- Суды тазартуға арналған сүзгіш. Бұл судың жұмсаруы мен судың құрамындағы қоспаларды жою және ластанған суды залалсыздандырып тазарту үшін құрал алынбалы тиімділігі жоғары сүзгімен жабдықталған.
- Энергияны аз тұтынудағы жоғары тиімділік.

### 2. Қауіпсіздік жөніндегі жалпы нұсқаулар

- Құрал тек қана тұрмыста пайдалануға арналған.
- Құралды пайдалану «Тұтынушылардың электрлі орнатуларды техникалық пайдалану ережелеріне» сәйкес жүзеге асырылуы тиіс.
- Құралды тек мақсаты бойынша ғана пайдаланады.

- Әр кезде құралды қоспас бұрын оны қарап шығыңыз. Құралдың және желілік сымның ақауы болса, құралды розеткаға қосуға мүлдем болмайды.
- Жұмыс істеп тұрған құралды бақылаусыз қалдырмаңыз! Құралды балалардың қолы жетпейтін жерде сақтаңыз.
- Аталмыш құрал құралды қолдануға қатысты қауіпсіздіктері үшін жауап беретін тұлғаның нұсқаулығы жүргізілген немесе қадағалау жүзеге асырылған кездерді есепке алмағанда, білімі мен тәжірибесі жоқ немесе жүйке жүйесінде немесе психикалық, физикалық ауытқулары бар тұлғалардың (балаларды қоса алғанда) қолдануына арналмаған. Балалардың құралмен ойнауына жол бермеу үшін оларды қадағалап отырыңыз.
- **Назар аударыңыз! Құралды ванна, шұңғылша немесе сумен толтырылған басқа сыйымдылықтардың қасында пайдалануға болмайды.**
- Құралды суға немесе басқа сұйықтыққа батыруға мүлдем болмайды.
- Қосымша қорғаныс үшін қорғанысты сөндіру құрылғысын (ҚСҚ) орнату қажет. Кеңесті білікті маманнан сұрап алыңыз.
- Құралды тек қана ауыспалы тоқ көзіне ғана қосыңыз (~). Қоспас бұрын, құралдың желіде қолданылатын кернеуге арналғанына көз жеткізіңіз.
- **Кез келген ақау бола тұра құралды іске қосу Сізді кепілдікті қызмет көрсету құқығынан айырады.**
- Стандартты емес қоректендіру көздерін немесе қосу құрылғыларын пайдалануға болмайды.
- Құралды желіге қоспас бұрын, оның сөніп тұрғанына тұрғанына көз жеткізіңіз.
- Құралды бөлмежайдан тысқары жерде пайдаланбаңыз. Құралды ыстық ауаның, тікелей күн көзіне және ылғалға ұшырамайтындай етіп, сүйір бұрыштарға соғылудан сақталуы керек. (құралды ешқашан суға батырмаңыз).
- Құралды дымқыл қолмен ұстамаңыз. Құрал дымқылданып қалса, бірден желіден ажыратыңыз.
- Пайдаланып болғаннан кейін, тазарту алдында немесе құрал сынып қалса әрдайым желіден ажыратыңыз.
- Құралды желілік сымнан ұстап тасымалдауға болмайды. Сондай-ақ, желілік сымнан ұстап желіден ажыратуға тиым салынады. Құралды желіден ажыратқанда штепсель ашасынан ұстаңыз.
- Құралды сақтау барысында, оның электрмен қоректендіру сымы қауіпсіз тартылған болуы тиіс, оның қысылып не сынып қалмаған екендігіне толық тексеріңіз, себебі, уақыт өте келе бұл сымның үзілуіне әкеп соғуы мүмкін.
- Сымды тек қана білікті мамандар – қызмет көрсету орталығының қызметкері ғана ауыстыра алады. Біліктілігі жоқ тұлға тарапынан жасалған жөндеу қолданушыны қауіп-қатерге ұшыратуы мүмкін.
- Құралды өз бетіңізбен жөндеуге болмайды. Жөндеуді қызмет көрсету орталығының білікті мамандары ғана жүзеге асыруы керек.
- Құралды жөндеу үшін тек қана түпнұсқа қосалқы бөлшектер пайдаланылады.
- Құрал іске қосылып тұрған кезде оның ішінде ыстық судың барын есіңізде сақтаңыз, қашанда оған қолдарыңызды батырып салмаңыз.

### 3. Осы құралдың қауіпсіздігі жөніндегі арнайы нұсқаулар

- Құрал тек қана тұрмыста пайдалануға арналған.
- Алғаш рет қоса алдында құралды бөлме температурасында 30 минутқа қалдырыңыз.
- Ылғалдағыш жұмысының жағымды шарттары: температура 5-40°C, салыстырмалы ылғалдылығы 80% төмен.
- Тегіс емес, орнықсыз қабатқа қойып, құралды қолдануға тиым салынады.
- Жұмыс кезінде ауа ылғалдағыш жиһаздарды және басқа зат дүниелерді бүлдіріп алмас үшін, олардан біршама қашықтықта тұруы тиіс.
- Құралды тазартқанда немесе бөшкені сумен толтырғанда құралды желіден ажыратыңыз.

- Құралға судың тиюіне жол бермеңіз.
- Бөшкеде су болмаған кезде, құралды сөндіріңіз. Негіздегі қуыста (бу генераторының үстіндегі) су жоқ бола тұра құралды іске қосқыңыз келсе, бұл құралдың сынуына әкеп соғуы мүмкін.
- Құралға су толтыру үшін температурасы 40°C төмен болатын, тек қана таза суық суды қолданыңыз (ең дұрысы деминерализацияланған), суға хош иістендіргіштерді, майларды және тағы басқа заттектерді қосуға тиым салынады.
- Әр пайдаланғаннан кейін құралды тазартып, дезинфекциялаңыз.

#### 4. Құралдың сипаттамасы

- 1- Бу шығуына арналған диффузор
- 2- Үстіңгі қақпақ
- 3- Багі
- 4- Сүзгіш
- 5- Суға арналған сауыттың қақпағы
- 6- Қыздырғыш элемент
- 7- Сәуле шығарғыш
- 8- Электрмен қоректендіру сымы
- 9- Алдыңғы панель аспабын
- 10- бөлік үшін арома-май

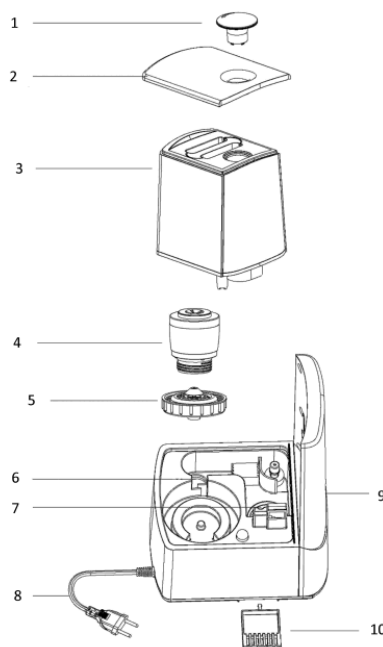

#### Сенсорлық панелі мен дисплейдің сызб

##### *Дисплейдің бетінде орналасқан белгілер*

- 1 – температураның сәйкесінше деңгейін көрсететін белгісі;
- 1 \* – ауаның салыстырмалы ылғалдылық деңгейін көрсететін белгісі;
- 2 – Таймер іске қосылып тұрғандығын білдіріп көрсететін белгісі;
- 3 – ылғалдылықтың деңгейін көрсететін белгісі, ылғалдылықтың деңгейін пайдаланушы өздігінен орнатып қойған;
- 4 – «Жылы бу» функциясы іске қосылып тұрғандығын білдіріп көрсететін белгісі;
- 5 – Бу түзілудің үш түрлі жылдамдықтың бір режимі (1-ші, 2-ші, 3-ші немесе авто-режимін) таңдалып тұрғандығын көрсетіп білдіретін белгісі;
- 6 -- дисплейдің бетінде суға арналған сауытта судың мөлшері жеткіліксіз екендігін білдіріп көрсететін белгісі;
- 7 - ионизация іске қосылып тұрғандығын білдіріп көрсететін белгісі;
- 8 – АВТО режимін іске қосқан кезде дисплейдің бетінде авто режимі іске қосылып тұрғандығын білдіріп көрсететін белгісі;
- 9- Құрылғының алдыңғы панелі
- 10- хош иісті майларға арналған бөлік

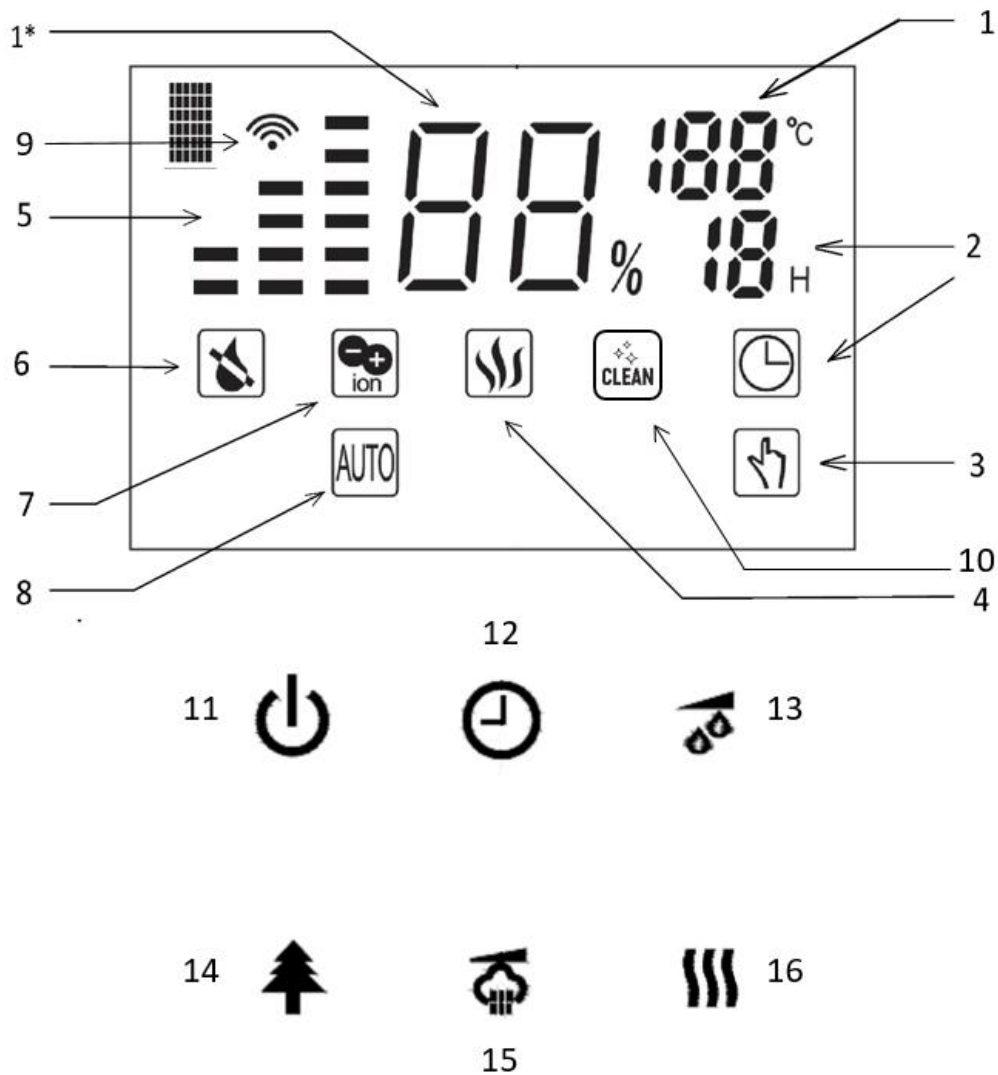

**Сенсорлық панеліндегі басқару батырмалары:**

- 11 – Құралды іске қосу/ сөндіру батырмасы;
- 12– Таймерді іске қосу/ сөндіру батырмасы;
- 13 – Бекітілген ылғалдандырудың мәнін таңдау батырмасы;
- 14 – ионизацияны іске қосу/сөндіру.
- 15 – Бу беру режимінің бірін таңдау;
- 16 —«Жылы бу» функциясын іске қосу батырмасы;

Қашықтан басқару пульттің бетінде орналасқан басқару батырмаларының белгілері және басқару батырмаларының орналасу ретін көрсететін сызбанұсқасы (қашықтан басқару пульттің бетінде орналасқан басқару батырмаларының белгілері құралдың сенсорлық панеліндегі орналасқан басқару батырмаларының белгілеріне сәйкес келеді)



## 1. Жинақталуы

1. Құрал
2. Пайдалану жөніндегі нұсқаулығы
3. Қызмет көрсету орталықтарының тізімі
4. Кепілдік талон
5. Құралдың орамасы (полиэтилен пакеті + қорабы)

## 6. Құралды пайдалану

### Жалпы мәлімет

Құрылғы мейманжайдың төмен ылғалдылық ауаның ылғалдандыру үшін арналған.

Салыстырмалы ылғалдылық дегеніміз — су буының берілген температурада ауаны толық қанықтыруға қажетті ылғалға қатысты мөлшері, яғни бұл абсолютті дымқылдықтың максималды дымқылдыққа, белгілі бір температурада ауадағы су буларының нақты мөлшерінің осы температурада болуы мүмкін су буы мөлшерін пайыз % RH (салыстырмалы ылғалдылықтың белгіленуі) есебімен алынған қатынасы, бұл салыстырмалы ылғалдылық ауаның су буларымен қанығу мөлшерін көрсетеді, мысалы ауадағы ылғалдылықтың мөлшері 45% RH. Су булары ауада әр түрлі мөлшерде болуы мүмкін. Атмосфералық ауа құрамында су булары көп мөлшерде болады, су буларының мөлшерлемесі метеорологиялық жағдайына байланысты. Температурасы неғұрлым жоғарылаған сайын ауа өзінің құрамында соғұрлым көп су буын ұстай алады. Сол себепте біз осы «салыстырмалы ылғалдылық» деген ұғымды қолданамыз. Сонымен, сіздің бөлмежайыңызда, жылдың қыс мезгілінде суық ауа қызған жағдайда, бөлме жайлы температураға дейін жылынады, сол себепте ауадағы су буларының үлесі және салыстырмалы ауа ылғалдылықтың мөлшері төмендейді. Адамға дем алатын ауаның, таза болуының маңызы ерекше, сонымен адамның денсаулығын сақтау мен нығайтуды қамтамасыз ететін жағдайлар жасау үшін, яғни таза ауа адамның денсаулығына барынша пайдалы болуы үшін және адамның үй-жайында жай-күйін жақсартып, қолайлы жағдайды қамтамасыз ету үшін ауадағы су буының мөлшерін, сондай-ақ ылғалдылықтың мөлшерін жасанды жолмен арттыру қажет, әдеттегідей мұндай жағдайларда пәтерлердегі ауаны салқындатуға арналған техника қолданылады, осылайша ауаны ылғалдандыруға болады.

### Жұмысқа дайындау

- Алғаш рет қосар алдында құралды 30 минуттай бөлмежайда қалдырыңыз.
- Құралдың түбіндегі суға арналған сыйымдылықтың қуыс жері қақтан және түзілген тұнбалардан, сондай-ақ, ластанған жерлері тазартылғанына көз жеткізіңіз.
- Суға арналған сауытты ылғалдандырғыштың түпқояр негізінен алыңыз, бағыт бойынша сауыт қақпағын бұрап шығарыңыз. Суды құюға арналған саңылау арқылы сауытты





толтырыңыз, ол үшін тек қана салқын, таза, температурасы 40 °С-тан аспайтын суды қолданыңыз (ең дұрысы деминерализацияланған суды пайдаланыңыз). Сауыттан судың ақпайтындығына көз жеткізіңіз.

- Бөшкенің қапқақты жауып, бөшкені ылғалдағыштың негізіне орнатыңыз. Құрал негізіндегі қуыс сумен толғанша күтіңіз.
- Бу шығатын диффузорды суға арналған бөшкенің үстіндегі қуысқа орнатыңыз.
- ЕГЕР САУЫТТА СУ БОЛМАСА ЕШҚАШАН ҚҰРАЛДЫ ҚОСПАҢЫЗ.









### Құралды пайдалану



- Құралды электр желісіне қосыңыз. Ашаның розеткаға мұқият қосылғанына көз жеткізіңіз. Су қоймасының ішіндегі диодты шам жарығы көгілдір болса, ол құрал істеп тұрғанын білдіреді.
- Ауа дымқылдандырғышты іске қосу үшін басқару панеліндегі мына  белгісі бар ON/OFF (ІСКЕ ҚОСУ/СӨНДІРУ) батырмасына басыңыз. Дисплейдің бетінде мына «А» әріптік көрсеткіші жанады, бұл құралдың AUTO/АВТО режимі, ол буды жіберудің жылдамдығын автоматты түрде таңдап, бөлмежайдағы ауа ылғалдылықтың деңгейін қамтамасыз ететін оңтайлы режимі іске қосылып тұрғандығын білдіріп көрсететін белгісі.
- Егер бөлмежайдағы ауа ылғалдылықтың деңгейі сәйкесінше ағымдағы ауа температуралық белгіленген мәнінен тым төмен мөлшерде болса (төмен жақта орналасқан кестені қараңыз), құрал бу түзілудің режимдегі ең жоғарғы жылдамдықта жұмыс жасайды. Бөлмежайдағы қолданылатын ауа ылғалдылықтың деңгейі рұқсат етілген есептік көрсеткіштерінің параметрлеріне жеткен кезде құрал ұйқы режиміне өтеді. Құрал әр 15 минут сайын, бөлмежайдағы қолданылатын ауа температурасының және ауа ылғалдылықтың айырмашылығы мен ұйқастығын анықтайды.





Ауаның температурасы, °С	Ауаның ылғалдылығы, %
≤19	70
20-21	65
22-23	60
24-25	55
26-27	50
28-29	40
30-32	35
33-36	30
≥37	25

- Мына MAX-MIN  белгісі бар ескерткіш таңбаға басқан кезде, АВТО режимі үзіліп тоқтатылады, содан кейін бу түзілудің үш түрлі жылдамдықтың 1-ші режимі (СОНАН СОҢ 2-ші және 3-ші) режимдері орнатылады. Бұл жағдайда Сіз бу түзілудің үш түрлі жылдамдықтың қалаған бір режимін таңдап, орната аласыз. Осы ескерткіш таңбаға қайтадан бассаңыз, АВТО режимі қайта іске қосылады.
- ANION ( ИОНИЗАЦИЯ) ионизациялау  белгісі бар ескерткіш таңбаға басқан кезде, ионизатор іске қосылып, жұмысын бастайды. Дисплейдің бетінде мына  белгісі бар ескерткіш таңбасы жанады.
- Осы  ескерткіш таңбаға тағы бір рет басқан кезде ионизатор өз жұмысын тоқтатып, сөнеді.





- ANION  символын ұзақ басу суға арналған резервуардың және дисплейдің жарықтандыруын қосады/сөндіреді.
- HEATING (ҚЫЗДЫРУ)  белгісі бар ескерткіш таңбаға басқан соң, 10-15 минут өткеннен кейін құралдың түбінде, оның қуыс жерінде орналасқан суға арналған сауытта су қызға бастайды. Сдың жоғары температура кезінде бұға айналу қасиеті бар, су қызған кезде бұға айналып айналадағы ауаға бөлініп шығады, сонымен қызып тұрған судың буы айналадағы ауаға сіңіп, будың ерігіштігін жақсартады және будың суға айналуын азайтады. Дисплейдің бетінде мына  белгісі бар ескерткіш таңбасы жанады. Бұл функцияны сөндіру үшін осы ескерткіш таңбаға тағы бір рет басыңыз.
- Ылғалдандыру функциясы. Мына HUMIDITY  белгісі бар ескерткіш таңбаға баспас бұрын, дисплейдің бетінде бөлмежайдағы ағымдағы ылғалдылықтың деңгейі көрініс табады. Мына белгісі бар ескерткіш таңбаға басқан кезде, дисплейдің бетінде оның белгісі көрініс табады. Осы ескерткіш таңбаға бір басу арқылы өзіңізге тиімді ылғалдылықтың деңгейін ( 25%-дан бастап 75%-ға дейін, 5%RH қадамымен) орнатыңыз. CO белгісі бар мәнге жеткен кезде (бұл 75% мәнінен соң келесі мән болып белгіленген) құрал 3-секунд үзілістен кейін ылғалдандыру режимін сөндіреді. Сіз өзіңізге қажетті ылғалдылықтың деңгейін таңдап белгілеген кезде, бұл орнатылған ылғалдың мәні құралдың жадысында 5 секунд уақыт аралығында сақталады, содан кейін дисплейдің бетінде бөлмежайдағы ағымдағы ылғалдылықтың деңгейін көрсететін мән көрініс табады. Сонымен мына  белгісі бар ескерткіш таңбаға тағы бір рет басқан кезде, дисплейдің бетінде Сіз таңдап орнатқан ылғалдың мәні көрініс табады. Егер де, уақытша орнатылған ылғалдың мәні бөлмежайдағы ағымдағы ылғалдың мәннен томен болатын болса, құрал автоматты түрде ұйқы режиміне өтеді. Ал егер де, уақытша орнатылған ылғалдың мәні бөлмежайдағы ағымдағы ылғалдың мәннен жоғары болатын болса, ылғалдандыру режимі іске қосылады.
- Құралдың жұмысының үзулуіне қатысты нақты уақытты немесе уақыт аралығын көрсететін электрондық сағатты, яғни таймерді орнату: рұқсат етілген уақыт диапазоны 12 сағатқа дейін, уақытты 1 сағаттық қадамымен орнатыңыз. Мына TIMER  белгісі бар ескерткіш таңбаға басыңыз; LED дисплейдің бетінде TIMER белгісі жанады, өзіңізге тиімді уақытты, яғни сағат мәнін 1 сағаттан бастап 12 сағатқа дейінгі уақытты орнатыңыз. Таймерді сөндіру үшін CO белгісі бар мәнді таңдаңыз, бұл соңғы мән, ол 12 сандық мәнінен соң келесі мән болып белгіленген. Таймер белгісі бар ескерткіш таңбаға басқан сәтте, дисплейдің бетінде құралдың жұмысының үзулуіне дейін қалған уақыт көрініс табады. Мысалы егер, сіз таймерді құралдың жұмысының үзулуіне дейін қалған уақыт аралағын 12 сағатқа орнататын болсаңыз, бір сағат өткеннен кейін, таймер белгісі бар ескерткіш таңбасы көрініп, құралдың жұмысының үзулуіне дейін қалған уақыт аралағын -11 сағат көрсетеді. Мына  белгісі бар ескерткіш таңбаға басқан кезде дисплейдің бетінде құралдың жұмысының үзулуіне дейін орнатылған уақыт  көрініс табады, содан соң үзілістен кейін, қайтадан негізгі экран көрініс табады. Егер, құралдың жұмысының үзулуіне дейін орнатылған уақытты өзгертіп, қайта орнату қажет болса, осы ескерткіш таңбаға қайтадан бассаңыз
- Ауа ылғалдандырғыш құрылғының «Түнгі режим» функциясын іске қосу үшін HUMIDITY (ЫЛҒАЛДЫЛЫҚ)  белгісі бар сенсорлық батырмасына басып, оны шамалы 2-3 секунд уақыт аралығында ұстап тұру қажет, сол сәтте дисплейдің бетінде бұл функциясының белгісі көрініс табады  . Ауа ылғалдандырғыш құрылғының түнгі режим функциясы іске қосылған соң, 15 секунд өткеннен кейін дисплейдің жарығы сөнеді, ал дисплейдің бетінде бұл функциясының белгісі ғана жанып тұрады  . Ауа ылғалдандырғыш құрылғыдағы өзге белгісі бар сенсорлық батырмасын басқан жағдайда дисплейдің жарығы қайтадан жанады, ал егер де,

құрылғының түнгі режим функциясы іске қосылған соң, 15 секунд уақыт аралығында ауа ылғалдандырғыш құрылғының басқа бір функциясын іске қоспай, құрылғыны сол күйде қалдырған жағдайда дисплейдің жарығы сөнеді. Ауа ылғалдандырғыш құрылғының түнгі режим функциясын сөндіру үшін құрылғының кез келген белгісі бар сенсорлық батырмасын басыңыз, содан кейін HUMIDITY (ЫЛҒАЛДЫЛЫҚ)  белгісі бар сенсорлық батырмасына басып, оны шамалы 2-3 секунд уақыт аралығында ұстап тұрыңыз, сонымен дисплейдің бетінде бұл түнгі режим функциясының белгісі сөнеді .

- Егер жұмыс істеу барысында суға арналған сауытта су таусылып қалатын болса, дисплейдің бетінде суға арналған сауытта судың мөлшері жеткіліксіз екендігін көрсететін мына  белгісі бар ескерткіш индикаторы жанады.
- Осы ылғалдандырғышта Child lock (балалардан қорғаныс) режимі қарастырылған. MAX-MIN  символына ұзақ басқанда дисплейде «CL»  әріптері шығады, 3 секундтан кейін олар жоқ болып кетеді, сонда ылғалдандырғыш ағымдағы ылғалдылықты көрсетеді. Ылғалдандырғыштағы немесе пульттағы кез келген батырмаға басқанда «CL»  әріптері экранда тағы көрсетіледі, 3 секундтан кейін жоғалып кетеді, ылғалдандырғыш ағымдағы ылғалдылықты көрсетеді. Child lock (балалардан қорғаныс) режимін сөндіру үшін MAX-MIN  символды басыңыз және 2-3 секунд ішінде басып ұстаңыз.
- Жоғарыда сипатталған функцияларын іске қосу үшін қашықтан басқару пульттің бетіндегі орналасқан сәйкесінше белгілерін таңдап, қолданыңыз (құралдың көмескі жарығын іске қосуға арналған функциясын қоспағанда).
- Құралдың көмескі жарығын іске қосуға арналған функциясы қашықтан басқару пульт арқылы қосылмайды.
- Құралды сөндіру кезінде, яғни ON/OFF сенсорлық батырмаға басқан кезде, барлық қолмен орнатылған қондырғылары жойылады, содан кейін құралды қайтадан іске қосқан сәтте, құрал автоматтық режимінде жұмысын бастайды.

### Жұмыс базасын тазарту туралы еске салу

Необходимо не реже 1 раза в неделю сливать остаток воды из рабочей базы, аккуратно очищать рабочую базу изнутри. По достижении 160 часов непрерывной работы (суммарно) на дисплее загорится значок индикатора очистки  в качестве уведомления и через минуту погаснет. По достижении 168 часов непрерывной работы (суммарно) увлажнитель прекратит работу, на дисплее будет постоянно гореть значок индикатора очистки . Необходимо произвести очистку рабочей базы увлажнителя от налета и отложений в соответствии с указаниями в разделе 9 данной инструкции. Очистка может быть произведена в любое время между 160 и 168 часами непрерывной работы, а также в любое время при необходимости. Счетчик рабочих часов обнулится, если вынуть штепсельную вилку из розетки, как рекомендовано делать при очистке рабочей базы увлажнителя. При включении увлажнителя в сеть после очистки значок индикатора погаснет, увлажнитель будет работать в обычном режиме, начнется отчет следующих 168 часов эксплуатации.

### Пайдалану бөлігінің арналған арома-май

А. шығару керек бөлік үшін арома-майлар ( 1-суретті қараңыз)

В. Алыңыз водорастворимое арома майы мен капните бірнеше тамшы губкаға орналасқан ішіндегі бөлік ( 1-суретті қараңыз)

С. Салыңыз бөлік, задвинув оны жеңіл нұқу. Осыдан кейін бастайды жүруі араластыру буларының арома-майын су буымен.

Д. тоқтату Үшін, хош иістендіру немесе орау кезінде аспаптың ұзақ сақтау үшін, мұқият жуыңыз және құрғатыңыз губкаға.



### Назар аударыңыз:



- Құралды сулы немесе дымқыл қабатқа қойып, қолдануға тиым салынады, сондай-ақ, суға немесе басқа сұйықтыққа батырып, салуға мүлдем болмайды, сонымен қатар құралдың сыртқы корпусына және оның электр желілік сымның жалғауына және электр қосылысына судың тамып кетпеуін әрдайым қадағалаңыз.
- Суға арналған сауыт суға толы болған жағдайда құралды тасымалдауға болмайды.

## 7. WIFI қосылуын баптау

Өзіңіздің мобильді құрылғыңызға (iOS немесе Android платформасында жұмыс істейтін смартфонда немесе планшетте) App Store немесе Google Play-де жүктеу үшін қолжетімді «POLARIS IQ HOME» тегін мобильді қосымшаны жүктеңіз және орнатыңыз.



- Ылғалдауышты желіге қосыңыз.
- POLARIS IQ HOME қосымшасын ашыңыз.
- «Негізгі» экранында «Құрылғыны қосу» батырмасын басыңыз.
- «Барлық құрылғылар» тізімінде ылғалдауышты (PUN- ) таңдаңыз.

### Android операциялық жүйесі бар мобильді құрылғылар үшін:



- Смартфондағы WIFI баптауларды ашу үшін «WIFI баптауларды ашу» батырмасын басыңыз.
  - Смартфонды ылғалдандырғыш атауымен (PUN- ) сәйкес келетін WiFi желісіне қосыңыз.
  - Қосымшаға қайта оралыңыз.
  - Келесі экранда Сізден Құрылғымен түйістіруді жүргізуді сұрайтын болады:
    - o Ылғалдандырғыштың басқару панелінде  ON/OFF батырманы басыңыз және дыбыстық сигнал естілгенше ұстап тұрыңыз. Растау ретінде ылғалдандырғыш дисплейінде  WiFi индикаторы жыпылықтай бастайды.
    - o Содан кейін қосымшада «Жалғастыру» батырмасын басыңыз.
  - Сіз Құрылғыны баптағыңыз келген WIFI желінің атауы мен құпиясөзін көрсетіңіз және «Қосу» басыңыз.
- Конфигурациялау рәсімі аяқталғанша күте тұрыңыз.

### Бұрын конфигурацияланған құрылғыны түйістіру:



- «Үй» экраны: «Құрылғыны қосу» батырмасын басыңыз.
- «Желіде» деген тізімнен ылғалдандырғышты (PUN- ) таңдаңыз. Егер құрылғы желіде жоқ болса, құрылғы конфигурацияланған WiFi желісі Сізде іске қосылғанына көз жеткізіңіз.
- Келесі экранда Сізден Құрылғымен түйістіруді жүргізуді сұрайтын болады:

-  ON/OFF батырмасын басыңыз және дыбыстық сигналға дейін басып ұстаңыз ( WiFi индикаторы жыпылықтай бастайды).
- Содан кейін қосымшада «Жалғастыру» батырмасын басыңыз.



### **Құрылғыны басқа WiFi желісіне қайта конфигурациялау (диагностикалау режимі):**

-  ON/OFF батырмаларын басыңыз және екі дыбыстық сигналға дейін басып ұстаңыз.
- «Үй» экраны: «Құрылғыны қосу» батырмасын басыңыз.
- «Барлық құрылғылар» тізімінде ылғалдауышты (PUN- ) таңдаңыз.
- Телефондағы WiFi баптауларды ашу үшін «Баптауларды ашу» батырмасын басыңыз
- Телефонды желіге (PUN- ) қосыңыз.
- Қосымшаға қайта оралыңыз.
- Келесі экранда Сізден Құрылғымен түйістіруді жүргізуді сұрайтын болады:
  - o  ON/OFF батырмасын басыңыз және дыбыстық сигналға дейін басып ұстаңыз ( WiFi индикаторы жыпылықтай бастайды).
  - o Содан кейін қосымшада «Жалғастыру» батырмасын басыңыз.
  - Ашылған экранда қалаған әрекетті таңдаңыз: «Конфигурацияны қалдыру және жалғастыру» - бұндай жағдайда телефон ағымдағы WiFi желісіне конфигурацияланған күйде қалады, бірақ Сіздің телефоныңыз оны ғаламтор желісі арқылы басқара алады, немесе «Құрылғыны қайта конфигурациялау» - мұндай жағдайда Сізге құрылғыны жаңа WiFi желісіне конфигурациялау ұсынылатын болады.
    - o Егер сіз «құрылғыны қайта конфигурациялауды» таңдаған болсаңыз, құрылғыны күйге келтіргіңіз келетін WiFi желісінің атауы мен құпиясөзін енгізіп, «Қосу» батырмасын басыңыз.
    - Конфигурациялау рәсімі аяқталғанша күте тұрыңыз.

### **IOS операциялық жүйесі бар мобильді құрылғылар үшін:**

- «Жалғастыру» батырмасын басыңыз, пайда болған терезеде смартфонға «PUN- » WiFi желісіне қосылуға рұқсат етіңіз.
- Келесі экранда Сізден Құрылғымен түйістіруді жүргізуді сұрайтын болады:
  - o Ылғалдандырғыштың басқару панелінде  ON/OFF батырманы басыңыз және дыбыстық сигнал естілгенше ұстап тұрыңыз. Растау ретінде ылғалдандырғыш дисплейінде  WiFi индикаторы жыпылықтай бастайды.
    - o Содан кейін қосымшада «Жалғастыру» батырмасын басыңыз.
    - Сіз Құрылғыны баптағыңыз келген WiFi желінің атауы мен құпиясөзін көрсетіңіз және «Қосу» басыңыз.



### **Бұрын конфигурацияланған құрылғыны түйістіру:**

- «Үй» экраны: «Құрылғыны қосу» батырмасын басыңыз.
- «Желіде» деген тізімнен ылғалдандырғышты (PUN- ) таңдаңыз. Егер құрылғы желіде жоқ болса, құрылғы конфигурацияланған WiFi желісі Сізде іске қосылғанына көз жеткізіңіз.
- Келесі экранда Сізден Құрылғымен түйістіруді жүргізуді сұрайтын болады:
  - o  ON/OFF батырмасын басыңыз және дыбыстық сигналға дейін басып ұстаңыз ( WiFi индикаторы жыпылықтай бастайды).
  - Содан кейін қосымшада «Жалғастыру» батырмасын басыңыз

### **Құрылғыны басқа WiFi желісіне қайта конфигурациялау (диагностикалау режимі):**

-  ON/OFF батырмаларын басыңыз және екі дыбыстық сигналға дейін басып ұстаңыз.

- «Үй» экраны: «Құрылғыны қосу» батырмасын басыңыз.
- «Барлық құрылғылар» тізімінде ылғалдауышты (PUN- ) таңдаңыз. «Жалғастыру» басыңыз.
- Қосымшада “PUN-.....” WiFi желісіне қосылуға сұрату шығады, «Қосу» батырмасын басыңыз.
- Келесі экранда Сізден Құрылғымен түйістіруді жүргізуді сұрайтын болады:

1.  ON/OFF батырмаларын басыңыз және дыбыстық сигналға дейін басып ұстаңыз ( WiFi индикаторы жыпылықтай бастайды).

2. Содан кейін қосымшада «Жалғастыру» батырмасын басыңыз.

- Ашылған экранда қалаған әрекетті таңдаңыз: «Конфигурацияны қалдыру және жалғастыру» - бұндай жағдайда телефон ағымдағы WiFi желісіне конфигурацияланған күйде қалады, бірақ Сіздің телефоныңыз оны ғаламтор желісі арқылы басқара алады, немесе «Құрылғыны қайта конфигурациялау» - мұндай жағдайда Сізге құрылғыны жаңа WiFi желісіне конфигурациялау ұсынылатын болады.

- o Егер сіз «құрылғыны қайта конфигурациялауды» таңдаған болсаңыз, құрылғыны күйге келтіргіңіз келетін WiFi желісінің атауы мен құпиясөзін енгізіп, «Қосу» батырмасын басыңыз.

- Конфигурациялау рәсімі аяқталғанша күте тұрыңыз.

### Зауыттық орнатымдарға қайтуды іске қосу.

- Ылғалдандырғышты  ON/OFF батырмаға басумен сөндірілген күйге ауыстырыңыз (ON/OFF батырмасы қызыл түспен жануы керек).

-  ON/OFF батырмасын басыңыз және үш дыбыс сигналына дейін ұстап тұрыңыз.

Ылғалдауыштың дисплейінде растама ретінде  Wi-Fi индикаторы жоғалып кетуі тиіс.

### Қосымшаның қосымша функциялары

**1. Жылдам іске қосудың панелі:** аспаптың бетінде қосымшаның төменгі жағында таңдалған бағдарламалар мен режимдерді жылдам іске қосуға арналған төрт ұяшығы бар панель орналасқан. Осы панельге Сізге ұнаған кез келген режимді орналастыру үшін жай ғана оның батырмасын басыңыз және, саусақтарыңызды босатпай, панельге тасымалдаңыз.

**2. Аспапқа қолжетімділік құқықтарын бақылау:** құқықтарды бақылауды іске қосу үшін Сіз қосымшадағы құрылғы бетіне өтіп, жоғарғы оң жақ бұрыштағы параметр таңбасын («жұлдызша») басып, «Құқықтарды басқару» тармағын таңдап, «Құқықтарды басқаруды қосу» ажыратқышын «Қосылған» күйге ауыстыру керексіз. Осыдан кейін Сіз автоматты түрде оған толық қолжетімділік құқығы бар құрылғы әкімшісі боласыз, барлық басқа пайдаланушылар «Қарап шығу» кіру деңгейіне ие болады. Сіз әр пайдаланушы үшін жеке кіру деңгейін анықтай аласыз. Құрылғыны Сіз басқару функциясын іске қосқаннан кейін құрылғыға қосылатын барлық жаңа пайдаланушылар «Қарап шығу» кіру деңгейіне ие болады және құрылғыны Сіз немесе аспаптың басқа әкімшісі осы пайдаланушыға тиісті басқару құқығын бергенге дейін басқара алмайды.

**3. Құрылғымен бөлісу мүмкіндігі:** Сіз өзіңіздің құрылғыңызды басқаруды Polaris IQ Home қосымшасы орнатылған кез келген адаммен жай ғана бөлісе аласыз. Бұл үшін Сізге қосымшадағы құрылғы бетіне кіріп, оң жақ жоғарғы бұрыштағы баптау символына («жұлдызша») басу, «Құқықтарды бақылау» тармағын таңдау және оң жақ жоғарғы бұрыштағы «Бөлісу» символына басу қажет. Осыдан кейін Сіз экранда осы құрылғының QR кодын көресіз.

Қабылдайтын тарап осы QR кодты сканерлеуі үшін, ол қосымшаның басты экранында «Жаңа құрылғы» батырмасын басу керек және шыққан терезеде оң жақ жоғарғы бұрыштағы сканер пиктограммасына басу қажет. Содан кейін телефон камерасын жіберетін тарап ұсынған QR кодқа бағыттау қажет және жүйе берген сыбырларды орындау керек.

QR кодты кез келген ыңғайлы әдіспен жіберуге болады: пошта, мессенджерлер, әлеуметтік желілер. Аспаптың QR коды аспапта Reset режимі іске қосылғанша өзгеріссіз қалады. Reset-тен кейін ескі QR коды енді әрекет етпейді.

4. **Қосылу күйін мониторингтеу:** аспап баптауларында тиісті батырмаға басып, желінің барлық учаскелеріндегі қосылу сапасын бағалауға және ұсыныстар алу мен қосымша баптаулар жүргізуге арналған әмбебап көмекшіні іске қосуға болады.

5. **Қолдау қызметімен байланыс:** «Бейін/Қолдау/кері байланысқа» өтіп, өзіңіздің хабарламаңызды қалдыру қажет.

Проблема	Причина	Способ устранения
Құрылғы WiFi роутерге қосыла алмайды	1. Қосу процесінде іркіліс орын алады	<p>a. Сіздің аспабыңыз қосымшада қолданылатынына көз жеткізіңіз: қосымшаның басты мәзірінде «Құрылғы қосу» батырмасын басыңыз және «Барлық құрылғылар» тізімін ашыңыз;</p> <p>b. Сіздің роутер 2,4 МHz жиілікте жұмыс істеп тұрғанына көз жеткізіңіз. Роутерді баптау үшін Сіздің роутеріңіздің нұсқаулығын қараңыз;</p> <p>c. Сіздің роутеріңіз кіріс қосылуларға қосымша шектеулер (мысалы, тек қана көрсетілген MAC-мекенжайларды қосу) қоймайтынына көз жеткізіңіз. Роутерді баптау үшін Сіздің роутеріңіздің нұсқаулығын қараңыз.</p> <p>d. Сізде бағдарламаның соңғы нұсқасы орнатылғанына көз жеткізіңіз;</p> <p>e. Бағдарламаны телефон жадынан жүктеңіз және тағы бір рет іске қосыңыз: телефондағы ашық қосымшалардың тізімін ашыңыз және Polaris IQHome бағдарламасының іске қосылған терезесін жоғары қарай жылжытыңыз, содан кейін бағдарламаны қайталап іске қосыңыз және қосу процесін қайталаңыз;</p> <p>f. Аспапты диагностикалау режимін қосыңыз – Тұтынушы нұсқаулығындағы «Қосуды баптау» тарауын қараңыз;</p> <p>g. Аспап баптауларын жоюды жүргізіңіз (Reset) - Тұтынушы нұсқаулығындағы «Қосуды баптау» тарауын қараңыз;</p>
	2. Қосылу сәтті орындалған, құрал қосымшадағы құралдар тізімінде көрсетілді, алайда оны басқару қолжетімсіз.	Сіздің телефоныңыз WiFi желісіне кері қайта қосылуды орындағанына көз жеткізіңіз. Бұл үшін телефонның WiFi баптаулары тарауын ашыңыз және қажеттілік болғанда Сіздің WiFi желіңізге қолмен қосылыңыз.



	3. Аспап іске сәтті қосылған, алайда қосымшадағы пәрмендерге кенет әрекет етуін тоқтатқан.	Құралдың бетіне кіріңіз және оң жақ жоғарғы бөлігіндегі жұлдызшаға басыңыз. Содан кейін «Қосылыстың диагностикасы» тараудағы диагностикалау диаграммасымен танысыңыз. Желінің қызыл түсті учаскенің қасындағы леп белгісіне басыңыз және интерактивті көмекшінің нұсқауларын қолданыңыз.
Аспап панеліндегі түймешіктерге басуға аспап әрекет етпейді	Кездейсоқ басудан қорғау («балалардан қорғау») функциясы іске қосылған.	Қорғанысты қосымшада, немесе аспаптың панелінен ажыратыңыз
Өзіңіздің мәселеніздің шешімін таппадыңыз ба? Қосымша ақпаратпен танысыңыз немесе біздің сайтымыздағы "Ақылды үй" тараудағы қолдау қызметімен хабарласыңыз.		

### Мобильді қосымшадағы ылғалдауыш функционалы

IOS/Android-қа арналған мобильді қосымша арқылы қашықтан басқару.

1. Іске қосу/сөндіру;
2. Жұмыс режимін орнату:
  - Автоматты;
  - Түн;
  - Ылғалдылық деңгейін сақтау функциясы;
- с. Бу берудің жылдамдығын таңдау (3 жылдамдық).
3. Ылғалдылық пен температураның индикациясы;
4. Жарықтандыруды іске қосу/сөндіру;
5. Автоматты сөндірілу таймері 12 сағатқа дейін;
6. Дыбысты сөндіру;
7. Судың жетіспеушілігі туралы дабыл;
8. Жұмыстың жеке режимдерін құру мүмкіндігі;
9. Шығын материалдар сағаттарының есептегіштері: суға арналған сүзгінің бакты тазалауға дейін қалған уақыты. Белгілі бір уақыт өткеннен кейін қосымша тиісті хабарлама береді. Есептегіштерді арылту үшін «Шығын материалдар» мәзіріне өтіп, қажетті есептегіштің астындағы «Ауыстыру» батырманы басу қажет.

### 8. Ақаулар және оларды жою шарттары

Неисправность	Причина	Устранение неисправности
Сұйықкристалды дисплейдің шамы жанбай тұр. Бу шықпай жатыр.	Құрал желіге қосылмаған.	Құралды желіге қосыңыз.
	Желіде кернеуі жоқ.	Желідегі кернеуді тексеріңіз.
	Бөшкенің қақпағы берік жабылмаған.	Бөшкенің қақпағын мықтап жабыңыз.

Сұйықкристалды дисплейдің шамы жанбай тұр. Бу шықпай жатыр.	Бөшкенің ішінде су жоқ.	Бөшкеге су құйыңыз.
Сұйықкристалды дисплейдің шамы жанып тұр, бірақ құрал жұмыс істемей тұр.	Бөшкедегі су тым көп мөлшерде.	Артық суды төгіңіз
Құралды қосқан кезде жаман иіс шығады.	Құрал әлі жаңа болғандықтан.	Бөшкені 12 сағатқа салқын жерге қойып, ашық күйде қалдырыңыз.
	Су ластанған немесе көп тұрып қалған.	Бөшкені тазартыңыз, оған таза су құйыңыз.
Шығатын будың көлемі тым аз.	Сәуле шығарғыш ластанған.	Сәуле шығарғышты тазартыңыз.
	Су ластанған немесе көп тұрып қалған. .	Бөшкені тазартыңыз, оған таза су құйыңыз.
Әдеттегіден тыс дыбыстар шығады.	Бөшке ылғалдағыштың түбіне орнатылмаған.	Бөшкені орнатыңыз.
	Суға арналған сауытта судың мөлшері жеткіліксіз, бұл тербелісті күшейтіп, бөгде шу дыбыстары естіледі.	Бөшкеге су құйыңыз.
Бу– бу шығатын сопло қақпақтан емес, соның қасынан шығып тұр	Диффузор мен бак сыртқы бетінің арасында саңылау бар	Диффузорды суға біраз уақытқа салыңыз, содан кейін бактағы шұңғылға бекітіңіз.

## 9.Тазарту мен күтім, яғни қызмет көрсетуіне қатысты жұмыстары

### КҮТІМ ЖАСАУ ЖӘНЕ ҚЫЗМЕТ КӨРСЕТУ

Ауа ылғалдандырғышты пайдалану уақытына байланысты аспаптың ішкі бөлшектерінде әк өңезі пайда болуы мүмкін. Бұған қоса, тұрып қалған судың салдарынан аспаптың ішкі элементтері ластануы, және сонымен қатар жағымсыз иістер пайда болуы мүмкін. Сондықтан аспапқа үнемі күтім жасау және оны тазалау – бұл оны санитарлық нормаларға сәйкес үзіліссіз пайдаланудың шарты.

Тазалау мен күтім жасаудың ұсынылатын аралықтары ауаның сапасына, сонымен қатар пайдаланудың нақты ұзақтығына байланысты.

Сырттан тазалау үшін жұмсақ, ылғал майлықты пайдаланыңыз.

**!Әр тазалау алдында штепсельдік айырды розеткадан суырып алып отырыңыз.**

Сіздің назарыңызды кез келген ылғалдандырғыш пайдаланылатын судың сапасы мен құрамына, оның құрамындағы қоспалардың бар болуына, аспапқа лайықсыз күтім жасаудан түзілімдердің пайда болуына сезімтал аспап болып табылатынына аударамыз.

Кермек суды (мысалы, су құбырынан) пайдаланғанда түрлендіргіште көбік, сондай-ақ қоршаған заттар мен жиһазға түсетін ақ өңез пайда болуы мүмкін.

**Ылғалдандырғыш үзіліссіз жұмыс істеуі үшін біз ұсынамыз:**

- 1) Тазартылған немесе сүзгіленген суды пайдалану.



- 2) Суға арналған резервуарындағы суды күнделікті ауыстыру және оның ішін ағынды сумен шаю.
- 3) Ылғалдандырғышқа аптасына 1 реттен кем емес тазалау жүргізу. Су құбырынан алынған сүзгіленбеген суды пайдаланғанда - ылғалдандырғышты бұдан жиі тазалау қажет.

### **РЕЗЕРВУАРҒА КҮТІМ ЖАСАУ БОЙЫНША ЕРЕЖЕЛЕР**

- 1) Аптасына кем дегенде 1 рет қажақ ысқыштарды пайдаланусыз жұмсақ жуғыш құралдарды (мысалы, ыдысқа арналғанды) қосып резервуарды жылы сумен жуу. Тазалауды аяқтағаннан кейін резервуарды аудару және, 2-суретте көрсетілгендей, беру клапанына басып, оны түбі жағынан ағынды сумен жуып шаю.
- 2) Суға арналған резервуарындағы суды күнделікті ауыстыру және оның ішін ағынды сумен шаю.
- 3) Ылғалдандырғышқа аптасына 1 реттен кем емес тазалау жүргізу. Су құбырынан алынған сүзгіленбеген суды пайдаланғанда ылғалдандырғышты бұдан жиі тазалау қажет.

### **РЕЗЕРВУАРДЫ ӨҢЕЗ БЕН ТҮЗІЛІМДЕРДЕН ТАЗАЛАУ**

Қатты ластанулар болғанда резервуарды қақтан тазалау үшін лимон қышқылының ерітіндісін немесе асханалық сіркесудің әлсіз ерітіндісін пайдалануға болады:

- Резервуарды ылғалдандырғыштан алып шығыңыз.
- 25 гр. лимон қышқылын 0,5 л жылы сумен араластырыңыз.
- Немесе судың 2/3 бөлігін және 6%-9% асханалық сіркесудың 1/3 бөлігін араластырыңыз.
- Алған ерітіндіні су резервуарына құйыңыз.
- 15 минутқа қалдырыңыз, содан кейін ерітіндіні резервуардан ағызыңыз.
- Резервуарды суық сумен бірнеше рет шайыңыз.
- Қажет болса, тазалауды қайталаңыз.
- Резервуарды құрғатып сүртіп алыңыз.

### **ЖҰМЫС БАЗАСЫН ӨҢЕЗ БЕН ТҮЗІЛІМДЕРДЕН ТАЗАЛАУ**

Жұмыс базасының негізгі компоненті болып мембранасы бар бу түзілуін өндіретін ультрадыбыстық сәулелендіргіш табылады (суретті қар.).

Аспаптың сәулелендіргіш мембранасында ластану, өңез бен түзілімдер пайда болғанда:

- Жұмыс базасына резервуарды тазалауға арналған ерітіндінің бірінің (лимон қышқылының ерітіндісі немесе асханалық сіркесудің әлсіз ерітіндісі) 200-250 мл құйыңыз, 15 минут күтіңіз, ал содан кейін бәрін қылшақпен (жиынтықта болмауы мүмкін) тазалап шығыңыз.
- Ерітіндімен өндегеннен кейін ылғал матамен абайлап сүртіп алыңыз.
- Сәулелендіргіш мембранасын тазалау үшін қатты немесе өткір заттарды пайдаланбаңыз.
- Аспаптың жұмыс базасының басқарудың электрондық компоненттері орналасқан жасырын қуыстарына судың түсуіне жол бермеңіз.

### **СҮЗГІНІ АУЫСТЫРУ**

Сүзгінің қызмет ету мерзімі - 3 ай.

Суды тиімді тазалау үшін Сізге осы мерзім өткеннен кейін сүзгіні жаңасына ауыстыруды ұсынамыз.

### **Назар аударыңыз!**

Сіздің назарыңызға пайдалану ережелерін сақтамау және ақаулық болған жағдайда ылғалдандырғышқа тұрақты күтімнің болмауы өндірушінің кепілдік міндеттемелерінің тоқтатылуына әкеп соғуы мүмкін екенін жеткіземіз.

### **Сақтау жөніндегі шарт**

Электрлі құралдар қоршаған ауа температурасы плюс 40°C -тан аспайтын, салыстырмалы ылғалдығы 70%-дан жоғары емес, қышқылды және электрлі құралдар материалдарына теріс әсер ететін өзге де будың, шаңның болмауы жағдайында жабық, құрғақ әрі таза бөлмежайда сақталуы тиіс.

### **Тасымалдау жөніндегі шарт**

Электрлі құралдарды нақты бір көлік түрінде әрекет ететін жүкті тасымалдау ережелеріне сәйкес жабық көлік құралдарының кез келген түрінде тасымалдайды. Құралды тасымалдау барысында түпнұсқалық зауыттық ораманы пайдаланыңыз.

Құралдарды тасымалдау барысында оларды тікелей атмосфералық жауынның түсуінен, агрессивті ортадан сақтау қажет.

***Ескертпе:** Пайдалану мерзімі аяқталғаннан кейін электр құралын әдеттегі тұрмыстық қалдықтармен бірге лақтырмай, жоятын ресми орынға өткізіңіз. Сөйтіп, Сіз қоршаған ортаны сақтауға көмектесесіз.*

### **10 Техникалық деректер**

Кернеуі: 220-240 В

Жиілігі ~50/60 Гц

Ылғалдандыру қуаты: 30 Вт.

Қыздыру қуаты: 80 Вт.

Жалпы қуаттылығы: 110 Вт.

Су бөшкесінің көлемі: 5 литров орташа шығыны: 450 мл / сағ.

Қорғаныс жіктелімі – II

***Ескертпе:** Өзгерістер мен жетілдіруді енгізудің ұдайы үрдісінің орын алуынан, нұсқаулық пен бұйымның арасында қандай да бір айырмашылық байқалуы мүмкін. Өндіруші, тұтынушының бұған назар аударатынына үлкен үміт артады.*

### **11.Сертификаттау туралы ақпарат**

Өнім КО ТР 004/2011 «Төмен вольтты жабдықтың қауіпсіздігі туралы», КО ТР 020/2011 «Техникалық құралдардың электрмагниттік үйлесімдігі», ЕАЭО ТР 037/2016 «Электртехника және радиоэлектроника бұйымдарында қауіпті заттарды қолданудағы шектеулер туралы» талаптардың сәйкестігін растау процедурасынан өткен және өнімнің Кеден Одағы мүше мемлекеттері нарығында айнарудың бірыңғай белгісімен таңбаланады. Сәйкестік сертификатының/декларациясының нөмірі және оның қолданылу мерзімі туралы ақпаратты Сіз POLARIS бұйымын сатып алған жерде немесе өндірушінің Уәкілетті өкілінен ала аласыз.



**Бұйымның есептік жарамдылық мерзімі:** 5 жыл

**Кепілдік мерзімі:** сатып алған күннен бастап 3 жыл

**Құрылғының өнделіп шығарылған күні мен жылы:** құрылғының сыртында, оның техникалық төлқұжатты сәйкестендіру тақтайшасында көрсетілген.

**Тауарды өткізу ережелері белгіленген емес.**

### **Өндіруші:**

POLARIS CORPORATION LIMITED

Unit 1801, 18/F, Jubilee Centre, 46 Gloucester Road, Wanchai, Hong Kong

Поларис Корпорейшн Лимитед

1801, 18/F Блогы, Джубили Сентр, 46 Глостер Роуд, Ванчай, Гонконг  
Қытайда өндірілген.

**Импорттаушы:**

**Импорттаушы және Өндірушінің РФ-ғы және Кеден Одағы мүше мемлекеттеріндегі Уәкілетті өкілі:** "Континент" ЖШҚ, 115419, Мәскеу қ-сы, Орджоникидзе көшесі, 11-үй, 3-құрылыс, 4-қабат, I-үй-жай 13-бөлме.

Бірыңғай анықтамалық қызметтің телефоны: 8 800-700- 95-21

## КЕПІЛДІК МІНДЕТТЕМЕЛЕР

**Бұйым: Ультрадыбыстық ауа ылғалдағышы**

**Моделі: PUN 9009 WIFI IQ Home**

Бұл кепілдік бұйымды сатып алу фактісін растайтын күннен бастап 36 ай бойына әрекетте болады және «Тұтынушылардың құқықтарын қорғау туралы» РФ Заңына сәйкес бұйымның кепілдік қызмет көрсетуді білдіреді.

1. Өндірушінің кепілдік міндеттемесі «POLARIS» сауда таңбасымен шығарылатын және уәкілетті сатушылардан сатып алған барлық үлгілерге, кепілдік қызмет көрсетілетін елдердің барлығында жарамды (сатып алған жеріне қарамастан) таралады.
2. Бұйым пайдалану бойынша нұсқаулыққа, қауіпсіздік бойынша ережелер мен талаптарды қатаң сақтай отырып, пайдаланылуы тиіс.
3. Бұл кепілдік тауарды тұтынушыға беруден кейін, келесі жәйттердің нәтижесінде туындаған кемшіліктерге таралмайды, егер де:
  - Химиялық, механикалық немесе өзге де әсер етулер, бөгде заттардың, сұйықтықтың, өнімдердің және құрт-құмырсқа немесе шыбын-шіркей секілді жәндіктердің бұйымның ішіне түсіп кетуі және олардың өмірлік белсенділігінің өнімдері бұйымның ішінде болса, яғни микроорганизмдердің, жәндіктердің тіршілік әрекеті салдарынан нәтижесінде туындаған ақау үшін таралмайды;
  - Бұйымды тікелей мақсаты бойынша емес пайдаланғанда, оны дұрыс пайдаланбағанда, сондай-ақ, бұйымды осы пайдалану жөніндегі Нұсқаулықта берілген техника қауіпсіздігі ережелері мен талаптарын бұза отырып, орнатқанда және пайдаланғанда;
  - Бұйымды қолдануға арналмаған мақсаттарда пайдаланған жағдайда;
  - Құрылғыны қалыпты пайдалану салдарынан пайда болған сыртқы өзгерістер байқалса, сондай-ақ, құрылғының функционалдық қасиетіне әсер тигізбейтін, қалыпты түрде тозған жағдайда: құралдың ішкі және сыртқы қабатының механикалық бүлінуі (металдың ішіне майысу, сызаттың түсуі, сыртқы түс түрінің өзгеруі не тіпті жоғалуы немесе қажалып бүлінуі), металл түсінің қалыпты өзгеруі, сондай-ақ, құрылғының метал бетінде құбылмалы немесе қара дақтардың пайда болуы, сонымен қатар, құрылғының жабыны бүлінген жерлеінде тоттанудың салдарынан металлдың бұзылуы, яғни металлдың бетінде тотқа қарсы жабыны жоқ және жабыны бар жерлерінде коррозияның орын алуы салдарынан зақымдалған болса;
  - Жарамдылық мерзімі шектеулі әрлеу бөлшектері және шам, батареялар, қоқыс жинауға арналған сыйымдылықтар, белдіктер, қылшақтар, қорғаныс экрандары тозған жағдайда, сондай-ақ басқа да бұйымдарды, олардың пайдалану мерзімі шектеулі болған жағдайда;
  - Авторизацияланған (уәкілетті) сервистік қызмет көрсету орталықтар болып табылмайтын\*, тұлғалар немесе фирмалар өндірген бұйымдардың жөндеуін жүргізген жағдайда;
  - Тасымалдау кезінде бұйымға қандай да зақым келтірілген болса, оны дұрыс емес пайдалану салдарынан туындаған ақау үшін, сондай-ақ бұйымның құрылымында қарастырылмаған модификациялау (яғни құрылғының түрін өзгерту, түрлендіру) әрекетіне байланысты, немесе өздігінен жөндеу жұмысын жүргізудің нәтижесінде туындаған ақау үшін таралмайды;

4. Өндіруші төмендегі жағдайларда кепілді міндеттемелерді көтермейді, егер бұйымның бетінде техникалық төлқұжатты сәйкестендіру тақтайшасы жоқ болса, немесе оның техникалық төлқұжатты сәйкестендіру тақтайшасында берілген техникалық деректері жойылған, жойылып кетірген немесе түзетілген болса өндірушінің осы салдардың нәтижесінде туындаған залал үшін жауапты емес.
5. Бұл кепілдік тек қана жеке тұрмыстық қажеттілік үшін пайдаланылатын бұйымдарға ғана жарамды, және коммерциялық, өнеркәсіптік немесе кәсіби мақсатта қолданылатын бұйымдарға таралмайды.

**Назар аударыңыз!!** Өндіруші тұтынушының (сатып алушының) немесе үшінші тұлғалардың қасақана немесе ұқыпсыз әрекеттерінің және бұйымды орнату/пайдалану шарттары мен ережелерін сақтамау салдарынан адамдарға, үй жануарларға, қоршаған ортаға немесе мүлікке POLARIS бұйымның зақымдалуынан тікелей немесе жанама себеп болатын кез келген ықтимал зиян келтірілгені үшін жауапкершілік көтермейді.

POLARIS бұйымдарына техникалық қызмет көрсету, сапасын тексеру, кепілдік және кепілдіктен кейінгі жөндеу жұмыстарына қатысты барлық мәселелері бойынша Авторизацияланған (уәкілетті) POLARIS сервистік қызмет көрсету орталығына немесе Өзіңіздің жергілікті POLARIS ресми сатушыңызға - Уәкілетті POLARIS дилеріне хабарласыңыз.

POLARIS бұйымдарына кепілдік жөндеу жұмыстарын тек Авторизацияланған (уәкілетті) POLARIS сервистік қызмет көрсету орталықтары жүзеге асырады.

\* Авторизацияланған (уәкілетті) сервистік қызмет көрсету орталықтардың мекен-жайлары Компания сайтында көре аласыз: [www.polar.ru](http://www.polar.ru)

Бұйымға кепілдік жөндеу жұмыстарын жүргізу немесе заңмен қарастырылған басқа да талаптарды орындау кезінде бұйымды сатып алу күнін растау үшін сатып алу құжаттарыңызды сақтауыңызға өтіне сұраймыз.

Мұндай құжаттары толтырылған POLARIS кепілдік талоны, кассалық чек немесе Сатушының түбіртегі, бұйымды сатып алу күні мен орнын растайтын басқа да құжаттар болуы мүмкін.

Бұйымды сатып алу күнін растайтын құжатты ұсынбаған кезде, кепілдік мерзімі бұйым өндіріліп шығарылған күннен бастап есептеледі.

Бұйымның өңделіп шығарылған күні бұйымның техникалық төлқұжатты сәйкестендіру тақтайшасында көрсетілген, ол бұйымның артқы қабырғасында орналасқан.